

- EN** Electric storage water heater  
**User manual**
- RU** Электрический накопительный водонагреватель  
**Руководство по эксплуатации**
- LV** Elektriskais ūdens sildītājs  
**Lietošanas instrukcija**
- LT** Elektrinis vandens šildytuvas  
**Naudojimo instrukcija**
- EE** Elektriveeboiler  
**Kasutusjuhend**
- DE** Elektrischer warmwasserspeicher  
**Gebrauchsanweisung**
- NL** Elektrische boiler  
**Handleiding**
- FR** Chauffe-eau électrique  
**Manuel d'utilisation**







Before the first using your electric storage water heater, carefully read this operation manual and pay special attention to paragraphs marked with "ATTENTION" symbol.

### DEAR CLIENT!

Thank you for your purchasing "THERMEX" electric water heater.

Electric water heaters are designed and manufactured in strict compliance with international standards that ensure reliability and safe operation.

The present manual covers models **H\_O (pro)** and **H\_U (pro)**. Model of your water heater is indicated in section "Product warranty" and on the nameplate attached to the heater case.

### APPLICATION

Electric water heater (here in after EWH) is designed to provide with hot water for welfare and industrial facilities that have cold water supply main with appropriate characteristics. EWH shall be operated in closed heated spaces and is not designed for continuous flowing mode.

### MAIN TECHNICAL CHARACTERISTICS

Maximum cold water line pressure – **0.8 MPa**.

Minimum cold water line pressure – **0.05 MPa**.

Power supply parameters - single-phase, voltage **230 V ± 10%** and frequency **50 Hz ± 1%**.

Tubular heating element (THE) power - **1,5 KW**.

Thread diameter of hot and cold water connecting pipes - **1/2"**.

Heater protection class - **IPX4**.

Volume, (l)	Heating time for $\Delta T = 45^{\circ}\text{C}$ , (1,5 KW)	Dimensions (width, height, depth) mm	
		H_O (pro)	H_U (pro)
10	20 m	366 x 345 x 304	366 x 345 x 304
15	30 m	406 x 385 x 335	406 x 385 x 335
30	1 h 05 m	476 x 455 x 408	476 x 455 x 408

### SCOPE OF SUPPLY

Water heater .....	1 pcs.
Safety valve of GP type.....	1 pcs.
Operation manual.....	1 pcs.
Packaging .....	1 pcs.
EWH installation kit.....	1 pcs.

Fig. 01

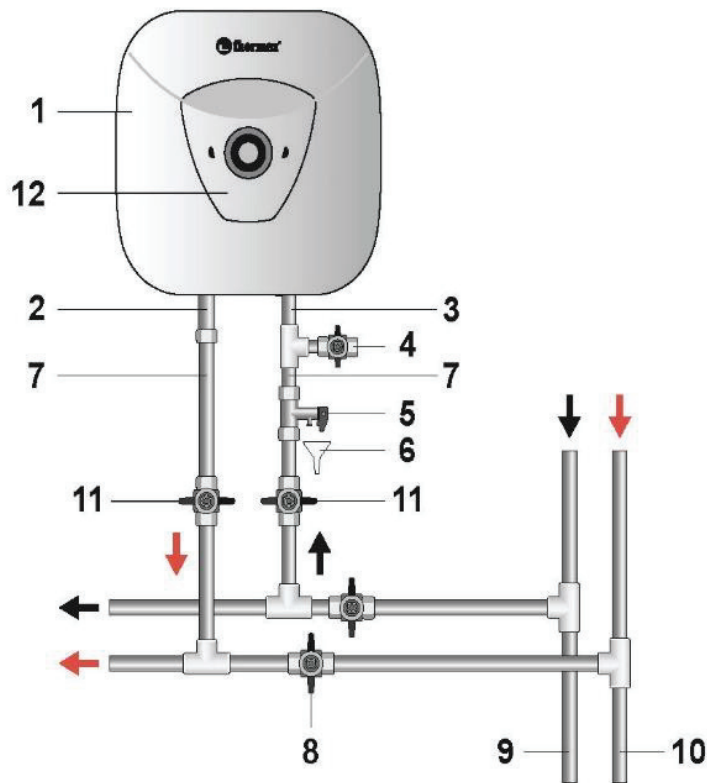
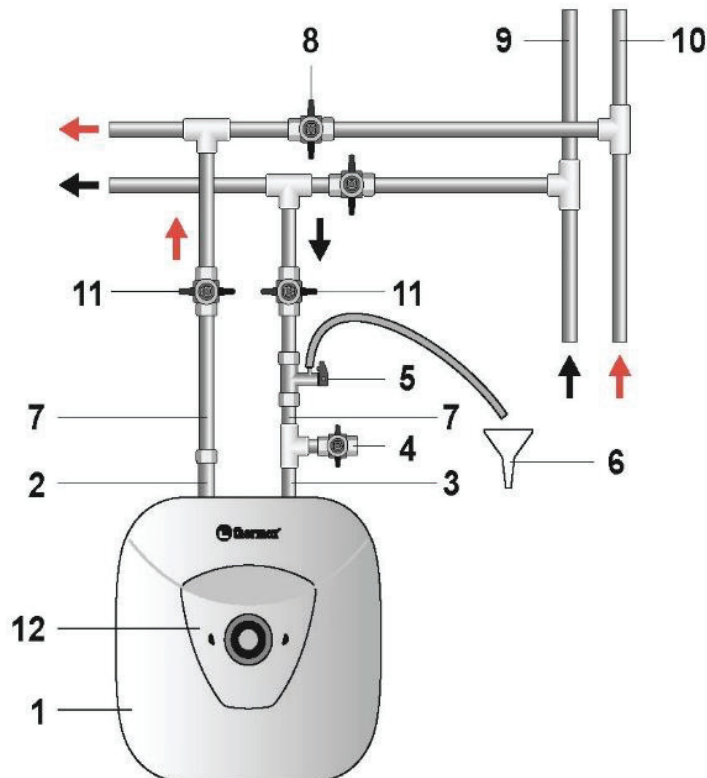

fig. 02



**Figures 1 - 2:**

1 - THE, 2 - Hot water outlet pipe, 3 - Cold water inlet pipe, 4 - Drain valve, 5 - Relief valve, 6 - Drainage in the sewers, 7 - Supply line, 8 - Shut off valve during EWH operation, 9 - Cold water main pipe, 10 - Hot water main pipe, 11 - Cut-off valve, 12 - Protective cover.

## DESCRIPTION AND PRINCIPLE OF OPERATION

EWH consists of the housing, removable flange, safety valve and protective cover.

The outer casing of EWH consists of steel tank heat insulated with impact-resistant plastic and two threaded pipes for cold water inlet (with blue ring) and hot water outlet (with red ring).

Inner tank has a special bio-glass-porcelain coating reliably protecting the inner surface against chemical corrosion.

Tubular heating element (here in after THE), thermostat and magnesium anode are mounted on the removable flange.

THE is used to heat water and thermostat provides with possibility of heating temperature regulation up to +75°C. Water temperature adjustment in the inner tank is made by thermostat control unit, located on the protective cover of the water heater. The thermostat also has temperature switch - safety-protection device against EWH overheating, which disconnects THE from power supply when water temperature exceeds 95°C. (In the course of operation EWH casing can heat).

In models H\_O (pro) and H\_U (pro) EWH power switch is mounted on the protective cover. Near there are two signal lamps «Power» and «Heating». Signal lamp «Power» is lit when EWH turning on. Signal lamp «Heating» is lit when water heating and turns off when reaching the set temperature. Magnesium anode is designed to neutralize effects of electrochemical corrosion on the inner tank.

Relief valve performs functions of return valve, preventing the ingress of water from water heater into water supply in cases of pressure drop in the latter and in cases of pressure increase in the tank when strong heating of water, as well as function of safety valve, relieving excess pressure in the tank when strong heating of water. During water heater operation water may leak out of the exhaust outlet pipe of the safety valve to relieve excessive pressure, which is made for the purpose of water heater safety. This outlet pipe shall remain open to the atmosphere and be installed constantly down and in a non-freezing environment.

Drainage of water from the safety valve exhaust pipe into the drain shall be provided with installation of the corresponding EWH drainage.

It is required regularly (at least once a month) to discharge a small amount of water through the exhaust pipe of the safety valve into the drain to remove lime deposits and to test the operating functionality of the valve. Handle is intended to open the valve. It is necessary to control when operating water heater this handle to be in position closing water draining from the tank.

## SPECIFYING SECURITY MEASURES

Electrical safety and corrosion protection of EWH are guaranteed only if there is an effective earthing in accordance with applicable electric installation rules and regulations.

### When installing and operating EWH the following is not allowed:

- To power EWH if EWH is not filled with water.
- To remove the protective cover when the power is on.
- Use EWH without grounding.
- To connect EWH to water supply with pressure exceeding 0.8 MPa.
- To connect EWH to the water supply without safety valve.
- To drain water from EWH with power switched on.
- To use spare parts not recommended by the manufacturer.
- To use water from the EWH for cooking.
- To use water containing impurities (sand, small stones), which might lead to EWH and safety valve breakdown.
- To modify design and installation dimensions of EWH brackets. .

**Attention should be paid to children so that they do not play with EWH. EWH is not intended for use by persons (including children) with limited physical, sensory or mental capabilities, or by persons who do not know how to use the EWH, except for cases when this happens under the supervision or instructions by persons responsible for safety of the EWH.**

## INSTALLATION AND CONNECTION

**All installation, plumbing and electrical works must be performed by qualified personnel entitled to carry out relevant works.**

## ARRANGEMENT AND INSTALLATION

EWH installation shall be performed in accordance with marking on the housing and the following table:

Labeling	Volume	Arrangement
H_O (pro)	10 - 30 l	O – vertical, pipes down
H_U (pro)		U – vertical, pipes up

It is recommended to install EWH as close as possible to the place of hot water using to reduce heat loss in the pipes.



**When drilling (making) holes in the wall, regard is to be had to cables, ducts and pipes in the wall. When choosing the place of installation total weight of EWH filled with water shall be taken into account. Walls and floor with low carrying capacity should be strengthened accordingly.**

All models H\_0 (pro), H\_U (pro) are supplied with EWH mounting kit. The kit consists of a special bracket and anchors. The bracket shall be secured to the wall using anchors and then install EWH thereon.

To perform maintenance and servicing of EWH the distance from the protective cover to the nearest surface in the direction of removable flange axis shall be at least 0.5 m.

**In order to avoid damage of the user's and/or third parties' property in the event of a faulty hot water system, it is required to install EWH in spaces with waterproofing and drainage to the sewers, and in no case to place under items exposed to the water under EWH. When placed in unprotected areas a protective plate (not supplied) with drainage into sewers shall be installed under the EWH.**

In case of placing EWH in hard-to-reach places in order to perform maintenance and warranty service (mezzanine floors, niches, ceiling voids, etc.), installation and dismantling of EWH is carried out by the user on his own or for his own account.

## **CONNECTION TO WATER SUPPLY**

**Cold water shall be supplied to EWH using standard domestic water filter (for example, mud trap and bowl filter).**

Install pressure relief valve at the cold water inlet tube with the blue ring, with 3.5-4 revolution, ensuring junction tightness with any sealing material (flax, FUM tape, etc.).

Connection to water supply system shall be made in accordance with Figure 2 for model H\_U (pro) (pipes up) and in accordance with Figure 1 - for models H\_0 (pro) using copper, plastic pipes or special flexible sanitary-engineering piping. Do not use used flexible pipes. When mounting excessive efforts are not allowed to avoid damage to EWH pipes, bioglass porcelaneous inner tank coating.

After having connected open the EWH cold water inlet valve and hot water faucet mixer. When complete filling of EWH, water will constantly flow from tap faucet. Close the hot water tap on faucet mixer.

When connecting EWH in places not provided with water mains it is allowed to supply water to EWH from auxiliary tank using pumping station, or from the tank placed at a height of not less than 5 meters from the top of EWH.

**Note:** for ease of maintenance during EWH operation it is recommended to install drain valve (4) (not in the scope of EWH supply) in accordance with the drawing. If water pressure in the main exceeds 0.8 MPa, at the inlet before the safety valve it is required to install relevant reducing valve (not in the scope of EWH supply).

## CONNECTION TO POWER SUPPLY



**Before switching on power supply, make sure that EWH is filled with water!**

Before connecting of water heater to power supply, make sure that its settings correspond to specifications of the heater.

Water heater shall be earthed to ensure its safe operation.

Power outlet shall have grounding contact with earthing wire and be in a place protected from moisture, or meet requirements not less than IPX4.

## OPERATION AND MAINTENANCE

### OPERATION

In the course of EWH operation user can adjust heating water temperature using temperature adjustment knob located on the protective cover.

When water temperature exceeds the value of the +95° C temperature switch is actuated shutting down the EWH. To bring device back into operation, press until clicking the release pin under the EWH protective cover.

The indicator lamp indicates EWH modes on and off in the course of operation.

### MAINTENANCE

Maintenance and timely replacement of magnesium anode are obligatory conditions for long-term operation of EWH. Failure to comply with these requirements is grounds for release from the warranty service. Maintenance and replacement of magnesium anode are not part of the warranty of the manufacturer.

When performing maintenance condition of magnesium anode and scale on TÈH are checked. At the same time residue that may accumulate in the bottom of the EWH is removed.

Magnesium anode must be replaced at least once in 2 years. If water contains high levels of chemical contaminants, the magnesium anode must be replaced more often. Scaling at THE can result in its malfunction, that is not a warranty case, and its replacement is not included in the warranty of the manufacturer and the seller. If there is scale on THE, then it can be removed by using scale removing means or mechanically. When removing residuals from EWH do not apply excessive force and do not use abrasive cleaners not to damage the protective coating of the inner tank.

Importance of the first maintenance is that by intensity of scale and residues, magnesium anode consumption terms for next maintenance services can be decided and, consequently, service life can be extended. In case of non-observance of the above requirements EWH service life reduces, increases the



probability of EWH breakdown and validity of warranty expires.

To perform maintenance and replace magnesium anode follow steps:

- Turn off EWH power.
- Cool hot water or discharge it through the mixer.
- Cut off supply of cold water into EWH.
- Put a rubber hose on the cold water supply inlet pipe or discharge valve and direct the second end to the drain.
- Unscrew the relief valve or open drain valve.
- Open a hot water faucet on the mixer and drain water from EWH.
- Remove the protective cover, disconnect wires, unscrew and remove from the casing the removable flange.
- Replace the magnesium anode, clean the THE if necessary from scale and remove residue.
- To assemble, fill EWH with water and power on.

When conducting EWH maintenance by forces of special organization the appropriate mark shall be made in the warranty card. When replacing the magnesium anode independently by the consumer magnesium anode purchase receipt shall be attached to present manual.

### POSSIBLE FAULTS AND REMEDIES

Fault	Possible cause	How to fix
Hot water pressure from EWH decreased. Cold water pressure keeps at the level.	Clogged inlet safety valve	Remove the valve and clean it in water
Heating time increased	THE is covered with a layer of sludge	Remove the flange and clean the THE
	Supply voltage decreased	Contact power main operation service
Frequent tripping of thermal switch	The set temperature is close to the limit	Turn the thermostat control to decrease temperature (-)
	Thermostat tube is covered with sludge	Remove the flange and gently clean the pipe from the sludge

<p>Powered EWH does not heat water. No backlights of indicator lamps.</p>	<p>Thermal switch tripped or not on.</p>	<p>Disconnect EWH from the mains, remove EWH protective cover, press the safety button until you hear a click, place the cover and turn on power.</p>
---	--	---

These faults are not defects of EWH and shall be fixed by the consumer or by a specialized organization at his own expense.

### **DISPOSAL**

When complying with the rules of EWH installation, operation and maintenance and when water quality complying with current standard the manufacturer sets EWH lifespan of 7 years.

When disposing of the EWH comply with local environmental laws and guidelines.

The manufacturer reserves the right to make changes to the design and specifications of the heater without prior notice.

### **MANUFACTURER'S WARRANTY**

The manufacturer sets 2 years as the period of warranty for water heater.

. If there is no or corrected date of sale and shop stamp, the warranty period is calculated from the date of EWH manufacture. Claims within the warranty period are accepted only on presentation of the warranty card with marks of the seller, and the identification plate on the casing of the EWH. EWH serial number consists of thirteen digits. The third and fourth digits of the serial number are year of manufacture, the fifth and sixth digits - month of release, the seventh and eighth digits - day of EWH release. Claims within the warranty period are accepted only on presentation of the guarantee card with marks of the seller, and the identification plate on the casing of the EWH.

The warranty shall apply to EWH only. Malfunction of relief valve or power line cord shall not entail replacement of EWH. Responsibility for compliance with principles of installation and connection shall be borne by the buyer (in case of connection by his own) or by the installer carrying out connection.

Recurring maintenance and timely replacement of magnesium anode are compulsory conditions for long operation of EWH and survival of warranty obligations of the manufacturer.

The first replacement of magnesium anode shall be not later than 25 months from the date of EWH installation (in case of no mark of installation in warranty certificate with the seal in installation company, the term is calculated from the date of manufacture). Later magnesium anode shall be replaced at least once a year. Anode replacement shall be provided with mark and seal of servicing company in the warranty certificate.

When installing and operating EWH, the consumer is obliged to comply with requirements ensuring trouble-free operation of the appliance during the warranty



period:

- Implement security measures and rules of installation, connection, operation and maintenance contained in this manual.
- Avoid mechanical damage from negligent storage, transportation and installation.
- Avoid water freezing in EWH.
- Use for heating in EWH water without mechanical and chemical admixtures (see cl.5).
- Operate the EWH with properly operating relief valve supplied with EWH (see cl.5).

The manufacturer shall not be liable for defects due to violations of principles of installation, operation and maintenance of EWH set forth herein, including in cases where these defects have arisen due to invalid parameters of mains (electricity and water), where EWH is operated, and due to the intervention of a third party. Manufacturer's warranty does not cover claims for appearance of EWH.

Repairs, replacement of parts and components within the warranty period do not extend the warranty period for EWH in general. The warranty period for replaced or repaired parts is one month.

## INFORMATION ON THE MANUFACTURER

### Manufacturer:

THERMEX heating Technology (Jiangmen) CO., Ltd

No. 51, Jianshedonglu, Taoyuan town, Heshan City, Guangdong Province, PRC



**All models have been certified and comply with requirements of European Directives 2006/95/EC, 2004/108/EC.**



**ПЕРЕД ПЕРВЫМ ИСПОЛЬЗОВАНИЕМ ВОДОНАГРЕВАТЕЛЯ  
ВНИМАТЕЛЬНО ПРОЧИТАЙТЕ НАСТОЯЩЕЕ РУКОВОДСТВО ПО  
ЭКСПЛУАТАЦИИ**

**УВАЖАЕМЫЙ ПОКУПАТЕЛЬ!**

Поздравляем Вас с приобретением электроводонагревателя THERMEX. Выражаем уверенность в том, что широкий ассортимент наших электроводонагревателей удовлетворит любые Ваши потребности. Применение современных технологий и материалов высочайшего качества при изготовлении приборов определили популярность и доверие к торговой марке THERMEX. Наши электроводонагреватели опционно снабжены устройством защитного отключения (УЗО), обеспечивающим Вам полную электробезопасность при эксплуатации.

Электроводонагреватели THERMEX разработаны и изготовлены в строгом соответствии с международными стандартами, гарантирующими надежность и безопасность эксплуатации.

Настоящее руководство распространяется на модели THERMEX серии H\_O (pro) и H\_U (pro). Наименование модели приобретенного Вами водонагревателя указано в разделе «Гарантии изготовителя» (подраздел «Отметка о продаже») и в идентификационной табличке на корпусе прибора.

## **1. НАЗНАЧЕНИЕ**

Электроводонагреватель (далее по тексту ЭВН) предназначен для обеспечения горячей водой бытовых и промышленных объектов, имеющих магистраль холодного водоснабжения с необходимыми параметрами.

ЭВН должен эксплуатироваться в закрытых отапливаемых помещениях и не предназначен для работы в непрерывно проточном режиме.

Электроводонагреватель (далее по тексту - ЭВН) предназначен для обеспечения горячей водой бытовых и промышленных объектов, имеющих водопровод холодной воды с давлением не менее 0,05 МПа и не более 0,8 МПа.

## **2. КОМПЛЕКТ ПОСТАВКИ**

Электроводонагреватель	- 1 шт.
Предохранительный клапан типа GP	- 1 шт.
Руководство по эксплуатации	- 1 шт.
Упаковка	- 1 шт.
Комплект для монтажа ЭВН	- 1 шт.

### 3. ОСНОВНЫЕ ТЕХНИЧЕСКИЕ ХАРАКТЕРИСТИКИ

Напряжение питания всех типов и моделей ЭВН должно находиться в пределах 230 В  $\pm$ 10%. Частота питающей электросети 50Гц  $\pm$  1 %. Объем внутреннего бака и мощность нагревательного элемента указаны в идентификационной табличке на корпусе прибора. Диаметр резьбы патрубков входа и выхода воды – G1/2.

Изготовитель оставляет за собой право на внесение изменений в комплектацию, конструкцию и характеристики водонагревателя без предварительного уведомления.

Таблица 1

Маркировка	Усредненное время нагрева на $\Delta T=45^{\circ}\text{C}$	Постоянные суточные потери, кВт/24ч	Фактическое годовое потребление электроэнергии, кВт
THERMEX H 10 O (pro)	21 мин.	2,6	959,6
THERMEX H 10 U (pro)	21 мин.	2,6	959,6
THERMEX H 15 O (pro)	31 мин.	2,6	977,5
THERMEX H 15 U (pro)	31 мин.	2,6	977,5
THERMEX H 30 O (pro)	62 мин.	2,7	996,1
THERMEX H 30 U (pro)	62 мин.	2,7	996,1

### 4. ОПИСАНИЕ И ПРИНЦИП ДЕЙСТВИЯ ЭВН

Внутренний бак имеет специальное биостеклофарфоровое покрытие, надежно защищающее внутреннюю поверхность от химической коррозии. Пространство между внешним корпусом и внутренним баком заполнено пенополиуретаном - современной, экологически чистой теплоизоляцией, обладающей наилучшими характеристиками теплосбережения. Модели имеют два резьбовых патрубка: для входа холодной воды (Рис. 1, п. 3) с синим кольцом и выхода горячей воды (Рис. 1, п. 2) - с красным кольцом. На лицевой стороне ЭВН, во всех моделях, находится панель управления (Рис. 1, п. 16).

На съемном фланце смонтированы: трубчатый электронагреватель (ТЭН), термостат и магниевый анод. ТЭН служит для нагрева воды и управляется термостатом, который имеет плавную регулировку температуры до  $+75^{\circ}\text{C}$ . Термовыключатель служит для предохранения ЭВН от перегрева и отключает ТЭН от сети при превышении температуры воды свыше  $+95^{\circ}\text{C}$  (Рис. 3).

На электрическом шнуре прибора опционно смонтировано УЗО, обеспечивающее отключение ЭВН от сети электропитания при утечке или пробое напряжения питания на заземленные элементы прибора.

Предохранительный клапан (Рис. 1, п. 5) выполняет функции обратного клапана, препятствуя попаданию воды из водонагревателя в водопроводную сеть в случаях падения в последней давления и в случаях возрастания давления в баке при сильном нагреве воды, а также функции защитного клапана, сбрасывая избыточное давление в бак при сильном нагреве воды. Во время работы водонагревателя вода может просачиваться из выпускной трубы предохранительного клапана для сброса излишнего давления, что происходит в целях безопасности водонагревателя. Эта выпускная труба должна оставаться открытой для атмосферы и быть установлена постоянно вниз и в незамерзающей окружающей среде.

Необходимо обеспечить отвод воды из выпускной трубы предохранительного клапана (Рис. 1, п. 14) в канализацию, предусмотрев при монтаже ЭВН соответствующий дренаж (Рис. 1, п. 6).

Необходимо регулярно (не реже одного раза в месяц) проводить слив небольшого количества воды через выпускную трубу предохранительного клапана в канализацию для удаления известковых осадков и для проверки работоспособности клапана. Для открывания клапана он снабжен ручкой (Рис. 1, п. 15). Необходимо следить, чтобы во время работы ЭВН эта ручка находилась в положении, закрывающем слив воды из бака.

## **5. УКАЗАНИЯ МЕР БЕЗОПАСНОСТИ**

Электрическая безопасность ЭВН гарантирована только при наличии эффективного заземления, выполненного в соответствии с действующими правилами монтажа электроустановок.

Сантехническая подводка и запорная арматура должны соответствовать параметрам водопроводной сети и иметь необходимые сертификаты качества.

При монтаже и эксплуатации ЭВН не допускается:

- подключать электропитание, если ЭВН не заполнен водой;
- снимать защитную крышку при включенном электропитании;
- использовать ЭВН без заземления;
- включать ЭВН в водопроводную сеть с давлением больше 0,8 МПа;
- подключать ЭВН к водопроводу без предохранительного клапана;
- сливать воду из ЭВН при включенном электропитании;
- использовать запасные части, не рекомендованные Производителем;
- использовать воду из ЭВН для приготовления пищи;

- использовать воду, содержащую механические примеси (песок, мелкие камни), которые могут привести к нарушению работы ЭВН и предохранительного клапана.
- изменять конструкцию и установочные размеры кронштейнов ЭВН.

Температура окружающей среды, в которой эксплуатируется ЭВН, должна находиться в пределах от 3°C до 40°C. Замерзание воды в ЭВН при отрицательных температурах приводит к выходу его из строя, что не является гарантийным случаем.



**Следует обращать внимание детей на то, чтобы они не играли с ЭВН. ЭВН не предназначен для эксплуатации лицами (включая детей) с ограниченными физическими, осязательными или психическими способностями, а также лицами, не умеющими пользоваться ЭВН, за исключением случаев, когда это происходит под наблюдением или согласно инструкциям от лиц, отвечающих за безопасность ЭВН.**

## 6. УСТАНОВКА И ПОДКЛЮЧЕНИЕ

Все монтажные, сантехнические и электромонтажные работы должны проводиться квалифицированным персоналом.

## 7. РАЗМЕЩЕНИЕ И УСТАНОВКА

Установка ЭВН производится в соответствии с маркировкой, указанной на корпусе, и следующей таблицей:

Маркировка	Размещение
H 10 O (pro), H 15 O (pro), H 30 O (pro)	O – вертикальное, патрубки вниз
H 10 U (pro), H 15 U (pro), H 30 U (pro)	U – вертикальное, патрубки вверх

Рекомендуется устанавливать ЭВН максимально близко от места использования горячей воды, чтобы сократить потери тепла в трубах.

При сверлении (выполнении) отверстий в стене, следует учитывать проходящие в ней кабели, каналы и трубы. При выборе места монтажа необходимо учитывать общий вес ЭВН заполненного водой. Стену и пол со слабой грузоподъемностью необходимо соответственно укрепить.

ЭВН подвешивается за кронштейны корпуса на крюки анкеров, закрепляемые в стене. Монтаж крюков в стене должен исключать самопроизвольное перемещение по ним кронштейнов ЭВН.

Для обслуживания ЭВН расстояние от защитной крышки до ближайшей поверхности в направлении оси съемного фланца должно быть не менее 30 сантиметров - для всех моделей;



**ВНИМАНИЕ!** Во избежание причинения вреда имуществу потребителя и (или) третьих лиц в случае неисправностей системы горячего водоснабжения, необходимо производить монтаж ЭВН в помещениях, имеющих гидроизоляцию полов и дренаж в канализацию, и ни в коем случае не размещать под ЭВН предметы, подверженные воздействию воды. При размещении ЭВН в незащищенных помещениях необходимо установить под ЭВН защитный поддон с дренажем в канализацию.

В случае размещения ЭВН в местах, труднодоступных для проведения технического и гарантийного обслуживания (антресоли, ниши, межпотолочные пространства и т.п.) демонтаж и монтаж ЭВН осуществляется потребителем самостоятельно, либо за его счет.

Примечание: защитный поддон не входит в комплект поставки ЭВН.

## **8. ПОДКЛЮЧЕНИЕ К ВОДОПРОВОДУ**

Установить предохранительный клапан (Рис. 1, п. 5) на входе холодной воды (Рис. 1, п. 3), помеченном синим кольцом, закрутив на 3,5 - 4 оборота, обеспечив герметичность соединения любым уплотнительным материалом (льном, лентой ФУМ и др.).



**Запрещается эксплуатировать ЭВН без предохранительного клапана или использовать клапан других производителей.**

Во время эксплуатации ЭВН вы можете наблюдать появление капель из дренажного ключика предохранительного клапана (сброс излишнего давления при нагреве воды). Рекомендуется присоединить к дренажному ключику резиновую или силиконовую трубку соответствующего диаметра для отвода влаги.

Подключение к водопроводной системе производится в соответствии с Рис. 1 только при помощи медных, металлопластиковых или пластиковых труб, а также специальной гибкой сантехподводки. Запрещается использовать гибкую подводку бывшую ранее в употреблении. Рекомендуется подавать воду в ЭВН через фильтр-грязевик, установленный на магистрали холодной воды (не входит в комплект поставки).



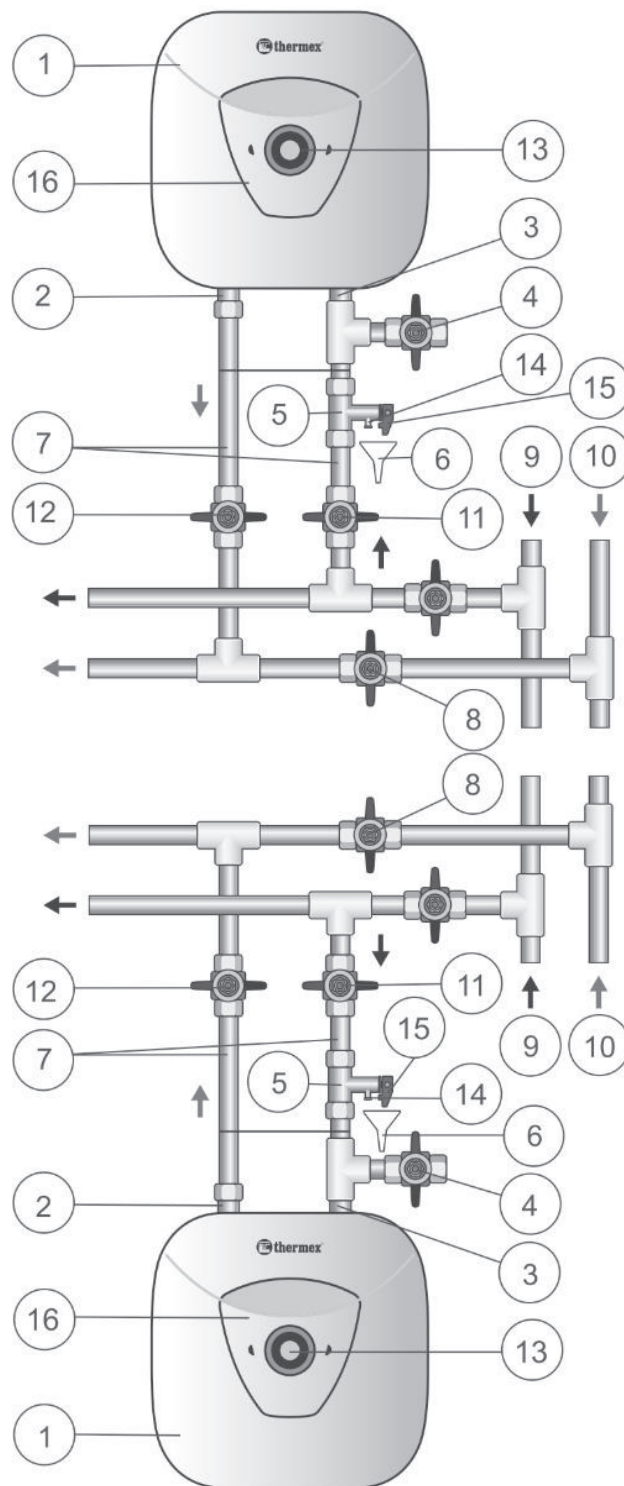

**Рисунок 1. Схема подключения ЭВН к водопроводу сверху и снизу**

**Рисунок 1:** 1 – ЭВН, 2 – патрубок горячей воды, 3 – патрубок холодной воды, 4 – сливной вентиль, 5 – предохранительный клапан, 6 – дренаж в канализацию, 7 – подводка, 8 – перекрыть вентиль при эксплуатации ЭВН, 9 – магистраль холодной воды, 10 – магистраль горячей воды, 11 – запорный вентиль холодной воды, 12 – запорный вентиль горячей воды, 13 – защитная крышка, 14 – выпускная труба предохранительного клапана, 15 – ручка для открывания предохранительного клапана, 16 – механическая панель управления.

После подключения откройте вентиль подачи холодной воды (Рис. 1, п. 11) в ЭВН, кран выхода горячей воды из ЭВН (Рис. 1, п. 12) и кран горячей воды на смесителе, чтобы обеспечить отток воздуха из водонагревателя. При конечном заполнении ЭВН из крана смесителя непрерывной струей потечет

холодная вода. Закройте кран горячей воды на смесителе.

При подключении ЭВН в местах, не снабженных водопроводом, допускается подавать воду в ЭВН из вспомогательной емкости, размещённой на высоте не менее 5 метров от верхней точки ЭВН, или с использованием насосной станции.

Примечание: для облегчения обслуживания ЭВН в процессе эксплуатации рекомендуется установка сливного вентиля (Рис. 1, п. 4) в соответствии с рис. 1 (для моделей, не оборудованных сливным патрубком (не входит в комплект поставки ЭВН)).

Если давление в водопроводе превышает 0,8 МПа, то на входе перед ЭВН необходимо установить редукционный клапан (не входит в комплект поставки ЭВН) для снижения давления воды до нормы.

## 9. ПОДКЛЮЧЕНИЕ К ЭЛЕКТРОСЕТИ



**ВНИМАНИЕ! Перед включением электропитания убедитесь, что ЭВН заполнен водой.**

ЭВН оборудован штатным шнуром электропитания с вилкой и УЗО (опционно).

Розетка должна иметь клемму заземления и располагаться в месте, защищенном от влаги.

Розетка и подведенная к ней электропроводка должны быть рассчитаны на номинальную мощность не менее 1500Вт.

Вставить вилку в розетку (если ЭВН опционно оборудован УЗО, нажать кнопку, расположенную на УЗО).



## 10. ЭКСПЛУАТАЦИЯ

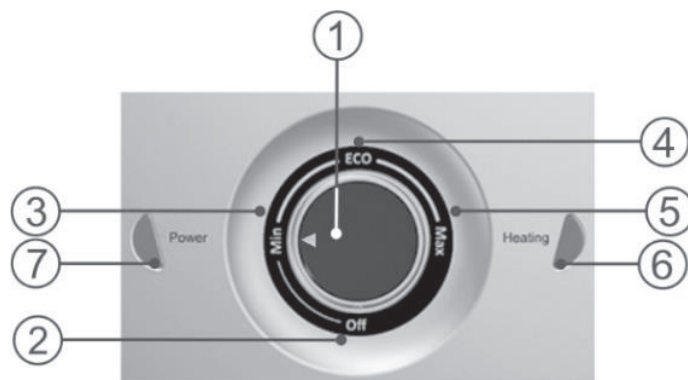

**Рисунок 2. Механическая панель управления**

**Рисунок 2:** 1 – ручка управления водонагревателем со стрелкой индикатором, 2 – зона «off» включения/выключения водонагревателя, 3 – зона регулировки температуры «min», 4 – зона регулировки температуры «eco», 5 – зона регулировки температуры «max», 6 – контрольная лампа «Heating», 7 – контрольная лампа «Power».

Включение/выключение ЭВН осуществляется поворотом стрелки индикатора на ручке управления в зону «off» (Рис. 2, п.2). В процессе эксплуатации ЭВН потребитель может регулировать температуру нагрева поворотом стрелки индикатора на ручке управления в зоны «min», «eco», «max» (Рис. 2, п.3, п.4 и п.5) на панели управления, устанавливающие различную температуру нагрева («min»-минимальная, температурный режим «eco» - наиболее экономичный, препятствующий образованию бактерий и накипи, «max» - максимальный) при переводе в них стрелки индикатора расположенной на ручке управления.

Контрольная лампа «Power» (Рис. 2, п.7). светится при включении ЭВН. Контрольная лампа «Heating» (Рис. 2, п.6) светится при нагревании воды и гаснет при достижении установленной температуры.

Если при эксплуатации ЭВН сработало УЗО (опционно), для возврата его в рабочее состояние необходимо нажать кнопку на УЗО. Если при этом УЗО срабатывает повторно, необходимо вызвать специалиста сервисной службы для устранения причин, по которым оно срабатывает.

Если вы не используете ЭВН в зимний период и существует вероятность замерзания водных магистралей и самого водонагревателя, рекомендуется отключить питание и слить воду из ЭВН во избежание повреждения внутреннего бака.

## 11. ТЕХНИЧЕСКОЕ ОБСЛУЖИВАНИЕ

Периодическое проведение ТО и своевременная замена магниевых анодов являются обязательными условиями для долговременной работы ЭВН. Невыполнение этих требований является основанием для снятия ЭВН с гарантийного обслуживания. Техническое обслуживание и замена магниевых анодов не входят в гарантийные обязательства изготовителя.

При проведении ТО проверяется состояние магниевых анодов и наличие накипи на ТЭНе. Одновременно с этим удаляется осадок, который может накапливаться в нижней части ЭВН.

Магниевый анод необходимо заменять не реже одного раза в года. Если вода содержит большое количество химических примесей, то магниевый анод необходимо менять чаще. Образование накипи на ТЭНе может привести к выходу его из строя, что не является гарантийным случаем, и его замена не входит в гарантийные обязательства изготовителя и продавца. Если на ТЭНе образовалась накипь, то ее можно удалить с помощью средств для удаления накипи, либо механическим путем. При удалении осадка из ЭВН не следует применять чрезмерных усилий и использовать абразивные чистящие средства, чтобы не повредить защитное покрытие внутреннего бака.

Важность первого технического обслуживания заключается в том, что по интенсивности образования накипи и осадка, расхода магниевых анодов можно определить сроки проведения последующих ТО и, как следствие, продлить срок эксплуатации ЭВН. При невыполнении перечисленных выше требований сокращается срок эксплуатации ЭВН, возрастает вероятность выхода ЭВН из строя, и прекращается действие гарантийных обязательств.



**ВНИМАНИЕ! накопление накипи на ТЭНе может стать причиной его повреждения.**

Примечание: Повреждение ТЭНа из-за образования накипи не подпадает под действие гарантийных обязательств. Регулярное техническое обслуживание не входит в гарантийные обязательства изготовителя и продавца.

Для проведения ТО и замены магниевых анодов необходимо выполнить следующее:

- отключить электропитание ЭВН;
- дать остыть горячей воде или израсходовать ее через смеситель;
- перекрыть поступление холодной воды в ЭВН;
- отвинтить предохранительный клапан или открыть сливной вентиль;
- на патрубок подачи холодной воды или на сливной вентиль надеть резиновый шланг, направив второй его конец в канализацию;
- открыть кран горячей воды на смесителе и слить воду из ЭВН через шланг в канализацию;
- снять защитную крышку, отключить провода, отвинтить и извлечь из корпуса опорный фланец;
- заменить магниевый анод, очистить при необходимости ТЭН от накипи и удалить осадок из бака;
- произвести сборку, заполнить ЭВН водой и включить питание.

При проведении технического обслуживания ЭВН силами специализированной организации в сервисном талоне должна быть сделана соответствующая отметка.

## 12. ВОЗМОЖНЫЕ НЕИСПРАВНОСТИ И МЕТОДЫ ИХ УСТРАНЕНИЯ.

Неисправность	Возможная причина	Способ устранения
Уменьшился напор горячей воды из ЭВН. Напор холодной воды прежний	Засорение впускного отверстия предохранительного клапана	Снять клапан и промыть его в воде
Увеличилось время нагрева	ТЭН покрылся слоем накипи	Извлечь фланец и очистить ТЭН
	Понижилось напряжение электросети	Обратиться в службу эксплуатации электросети
Частое срабатывание кнопки термовыключателя	Установленная температура близка к предельной	Повернуть регулятор термостата в сторону уменьшения температуры (-)
	Трубка термостата покрылась накипью	Извлечь из ЭВН опорный фланец и аккуратно очистить трубку от накипи
ЭВН работает, но не нагревает воду	Вентиль (Рис. 1, п.8) не закрыт или вышел из строя	Закрыть или заменить вентиль (Рис. 1, п.8)
Включенный в электросеть ЭВН не нагревает воду. Отсутствует индикация на панели управления	1) сработало УЗО (при его наличии); 2) отсутствует напряжение в электросети; 3) поврежден сетевой провод.	1) Нажать кнопку на УЗО; 2) Проверьте наличие напряжения в электрической розетке; 3) Обратитесь в специализированный сервисный центр.

Вышеперечисленные неисправности не являются дефектами ЭВН и устраняются потребителем самостоятельно или за его счет.

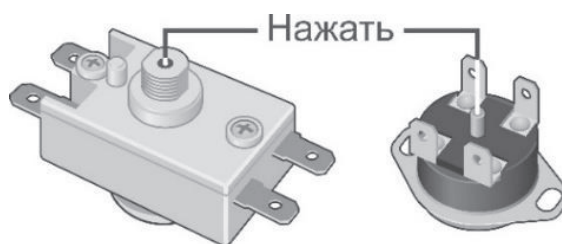

**Рисунок 3. Возможные схемы расположения кнопки термовыключателя**

### 13. ТРАНСПОРТИРОВКА И ХРАНЕНИЕ ЭЛЕКТРОВОДОНАГРЕВАТЕЛЕЙ

Транспортировка и хранение электроводонагревателей осуществляется в соответствии с манипуляционными знаками на упаковке:



– Необходимость защиты груза от воздействия влаги



– Хрупкость груза, условие осторожного обращения



– Рекомендованный температурный диапазон хранения груза:  
от +10°C до +20°C

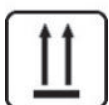

– Правильное вертикальное положение груза;

### 14. УТИЛИЗАЦИЯ

При соблюдении правил установки, эксплуатации, технического обслуживания ЭВН и соответствии качества используемой воды действующим стандартам изготовитель устанавливает срок службы ЭВН 7 лет.

При утилизации ЭВН необходимо соблюдать местные экологические законы и рекомендации.

Изготовитель оставляет за собой право на внесение изменений в конструкцию и характеристики ЭВН без предварительного уведомления.

### 15. ГАРАНТИИ ИЗГОТОВИТЕЛЯ

Изготовитель устанавливает срок гарантии на водонагреватель 2 года.

Срок гарантии исчисляется с даты продажи ЭВН. При отсутствии или исправлении даты продажи и штампа магазина срок гарантии исчисляется от даты выпуска ЭВН. Дата выпуска водонагревателя закодирована в уникальном серийном номере, расположенном на идентификационной табличке на корпусе ЭВН. Серийный номер ЭВН состоит из тринадцати цифр. Третья и четвертая цифра серийного номера - год выпуска, пятая и шестая - месяц выпуска, седьмая и восьмая - день выпуска ЭВН. Претензии в период срока гарантии принимаются при наличии данного руководства с отметками фирмы-продавца и идентификационной таблички на корпусе ЭВН.

Гарантия распространяется только на ЭВН. Неисправность предохранительного клапана или шнура питания с УЗО не влекут за собой замену ЭВН. Ответственность за соблюдение правил установки и подключения лежит на покупателе (в случае самостоятельного подключения) либо на монтажной организации, осуществившей подключение.

При установке и эксплуатации ЭВН потребитель обязан соблюдать требования, обеспечивающие безотказную работу прибора в течение срока

гарантии:

- выполнять меры безопасности и правила установки, подключения, эксплуатации и обслуживания, изложенные в настоящем руководстве;
- исключить механические повреждения от небрежного хранения, транспортировки и монтажа;
- исключить замерзание воды в ЭВН;
- использовать для нагрева в ЭВН воду без механических и химических примесей (см. п. 5);
- эксплуатировать ЭВН с исправно работающим предохранительным клапаном из комплекта поставки ЭВН (см. п. 5).

Изготовитель не несет ответственность за недостатки, возникшие вследствие нарушения потребителем правил установки, эксплуатации и технического обслуживания ЭВН, изложенных в настоящем руководстве, в т.ч. в случаях, когда эти недостатки возникли из-за недопустимых параметров сетей (электрической и водоснабжения), в которых эксплуатируется ЭВН, и вследствие вмешательства третьих лиц. На претензии по внешнему виду ЭВН гарантия изготовителя не распространяется.

Ремонт, замена составных частей и комплектующих в пределах срока гарантии не продлевают срок гарантии на ЭВН в целом. Срок гарантии на замененные или отремонтированные комплектующие составляет один месяц.

## 16. СВЕДЕНИЯ ОБ ИЗГОТОВИТЕЛЕ

### **Изготовитель:**

THERMEX heating Technology (Jiangmen) CO., Ltd  
No. 51, Jianshedonglu, Taoyuan town, Heshan City, Guangdong Province, PRC



Все модели прошли обязательную сертификацию и соответствуют требованиям Европейских директив: 2006/95/EC, 2004/108/EC.

## PIRMS PIRMĀS ŪDENSSILDĪTĀJA LIETOŠANAS UZMANĪGI IZLASIET DOTO EKSPLOATĀCIJAS ROKASGRĀMATU

### GODĀTAIS PIRCĒJ!

Apsveicam Jūs ar ūdenssildītāja „THERMEX” iegādi.

Ūdenssildītājs izstrādāts un izgatavots stingrā atbilstībā valsts un starptautiskajiem standartiem, kas garantē ekspluatācijas drošību.

Visi modeļi atbilst ES standartam EN 60335-2-21:2003 saskaņā ar ES direktīvu 2006/95/EC.

Dotā ekspluatācijas rokasgrāmata attiecas uz modeļiem H\_O (pro), H\_U (pro).

Pilns Jūsu nopirktā ūdenssildītāja modeļa nosaukums norādīts sadaļā „Izgatavotāja garantija” un identifikācijas tabulā uz ūdenssildītāja korpusa.

### 1. PIELIETOJUMS

Ūdenssildītājs (turpmāk tekstā - EŪS) paredzēts karstā ūdens apgādei sadzīves un rūpniecības objektos, kur ir maģistrālā aukstā ūdens apgāde ar nepieciešamajiem parametriem.

EŪN drīkst ekspluatēt slēgtās apkurināmās telpās un nav paredzēts darbam nepārtrauktā plūsmas režīmā.

### 2. GALVENIE TEHNISKIE PARAMETRI

Maksimālais spiediens aukstā ūdens maģistrālē - 0,8 MPa.

Minimālais spiediens aukstā ūdens maģistrālē - 0,05 MPa.

Elektropiegādes parametri – vienas fāzes tīkls ar spriegumu (230V+10%) un frekvenci 50 Hz+1 %.

Cauruļveida sildītāja jauda (TESa) - 1,5 kW.

Aukstā un karstā ūdens pieslēgšanas īscauruļu vītņu diametrs– 1/2”.

Ūdenssildītāja aizsardzības klase – I.

Tilpums, l	Vidējais uzsildīšanas laiks $\Delta T = 45^{\circ}\text{C}$	Gabarīti, mm (platums/augstums/dziļums)	
		H_O (pro)	H_U (pro)
10	20 min.	340 / 295 / 353	340 / 295 / 353
15	30 min.	375 / 345 / 353	375 / 345 / 353
30	1 st. 05 min.	455 / 415 / 475	455 / 415 / 475

### 3. PIEGĀDES KOMPLEKTS

1. Ūdenssildītājs - 1 gab.
2. Drošības vārsts, GP tips -1 gab.
3. Ekspluatācijas rokasgrāmata– 1 gab.
4. Iepakojums -1 gab.
5. EŪS montāžas komplekts (opcija) – 1 gab.



## 4. EŪS APRAKSTS UN DARBĪBAS PRINCIPS

4.1. EŪS sastāv no korpusa, noņemamā atloka un aizsargvāciņa. Korpus sastāv no divām tvertnēm, ar ekoloģiski tīra poliuretāna siltumizolāciju un divām vītņu īscaurulēm aukstā ūdens padevei (ar zilu gredzenu) un karstā ūdens izeju (ar sarkanu gredzenu).

Iekšējai tvertnei ir speciāls bio-stikla-porcelāna pārklājums, kas droši pasargā iekšējo virsmu no ķīmiskās korozijas.

4.2. Uz noņemamā atloka uzmontēti: cauruļveida sildītājs (TES), termostats un magnija anods.

TES kalpo ūdens uzsildīšanai, bet termostats nodrošina iespēju uzsildīšanas temperatūras regulēšanas līdz  $+75^{\circ}\text{C}$ . Regulēšanu veic ar regulatora roktura palīdzību, kas atrodas uz ūdenssildītāja vāciņa. Termostats vēl satur termoslēdzi – EŪS aizsardzības ierīce no pārkaršanas, kas atslēdz TES no tīkla, pie ūdens temperatūras uzkaršanas vairāk kā  $95^{\circ}\text{C}$ . (Ekspluatācijas procesā EŪS korpus var sakarst).

Modeļos H\_O un H\_U uz aizsargvāciņa uzmontēts EŪS elektrotīkla barošanas slēdzis, kura pagaismojums pilda kontrollampas funkciju. Kontrollampa deg ūdens sildīšanas laikā un izslēdzas, sasniedzot uzstādīto temperatūru. Magnija anods paredzēts elektroķīmiskās korozijas iedarbības neitralizācijai iekšējai tvertnei.

4.3. Drošības vārsts pilda pretvārsta funkciju, neļaujot ūdens nokļūšanai no ūdenssildītāja ūdensvada tīklā, spiediena krišanas gadījumos ūdensvadā un pie spiediena celšanās tvertnē pie stipras ūdens sakaršanas, kā arī pilda aizsardzības vārsta funkcijas liekā spiediena izlaišanai pie stipras ūdens sakaršanas. Ūdenssildītāja darba laikā, ūdens var sūkties no izplūdes caurules aizsargvārsta, lai novadītu lieko spiedienu, kas tiek veikts ūdenssildītāja drošības nolūkos. Šai izplūdes caurulei jābūt atvērtai atmosfērai un tai jābūt pastāvīgi noliktai uz leju un neaizsalstošā apkārtējā vidē.

Nepieciešams nodrošināt ūdens novadu no izvadcaurules aizsargvārsta kanalizācijā, paredzot pie EŪS montāžas atbilstošu drenāžu.

Nepieciešams regulāri (ne retāk kā vienu reizi mēnesī) veikt neliela ūdens daudzuma noliešanu caur izvadcaurules aizsargvārsta kanalizācijā lai iztīrītu kaļķakmens nosēdumus un pārbaudītu vārsta darbaspējas. Vārsta atvēršanai tas aprīkots ar rokturi. Nepieciešams sekot, lai ūdenssildītāja darba laikā šis rokturis atrastos stāvoklī, kas aizver ūdens noliešanu no tvertnes.

## 5. DROŠĪBAS PASĀKUMU NORĀDĪJUMI

5.1. EŪS elektrodrošība un pretkorozijas aizsardzība garantēta tikai pie efektīva sazēmējuma, izpildīta atbilstoši pastāvošajiem elektroiekārtu montāžas noteikumiem.

5.2. Pie EŪS montāžas un ekspluatācijas nedrīkst:

- pieslēgt elektrības padevi, ja EŪS nav piepildīts ar ūdeni;
- noņemt aizsargvāciņu pie ieslēgtas elektrības padeves;
- izmantot EŪS bez sazēmējuma;
- ieslēgt EŪS ūdensvada tīklā, ar spiedienu lielāku par  $0,6\text{ MPa}$ ;
- ieslēgt EŪS ūdensvada tīklā, bez aizsargvārsta;
- izliet ūdeni no EŪS, kad tas pieslēgts elektrotīklam;

- izmantot rezerves daļas, kuras nav rekomendējis Izgatavotājs;
- izmantot ūdeni no EŪS ēdiena pagatavošanai;
- izmantot ūdeni, kas satur mehāniskus piemaisījumus (smiltis, sīkus akmeņus), kuri var izraisīt EŪS un aizsargvārsta darba traucējumus ;
- izmainīt EŪS konstrukciju un montāžas balsteņu izmērus.

Nepieciešams pievērst bērnu uzmanību, ka nedrīkst rotaļāties ar EŪS.

EŪS nav paredzēts, ka to lieto personas (tai skaitā bērni) ar ierobežotām fiziskām, maņu orgānu vai psihiskām spējām, kā arī personām, kuras neprot rīkoties ar EŪS, izņemot gadījumus, kad tas notiek personu, atbildīgu par EŪS drošību vai saskaņā ar instrukciju, uzraudzībā.

## 6. UZSTĀDĪŠANA UN PIESLĒGŠANA

***Visi montāžas, santehnikas un elektromontāžas darbi jāveic kvalificētam personālam, kuram ir atļauja atbilstošu darbu veikšanai.***

### 6.1. Izvietošana un uzstādīšana.

EŪS uzstādīšana tiek veikta atbilstoši marķējumam, kāds norādīts uz korpusa un dotajā tabulā:

Marķējums	Tilpums	Uzstādīšana
H_O (pro)	10-30 litri	O - vertikāli, īscaurules uz leju
H_U (pro)		U – vertikāli, īscaurules uz augšu

Ieteicams uzstādīt EŪS maksimāli tuvu karstā ūdens izmantošanas vietai, lai samazinātu siltuma zudumus caurulēs.

Pie atveru urbšanas (ierīkošanas) sienā, nepieciešams ņemt vērā tajā esošos kabeļus, kanālus un caurules. Izvēloties montāžas vietu nepieciešams ņemt vērā EŪS kopējo svaru, piepildītu ar ūdeni. Vājas kravnesības sienu nepieciešams nostiprināt.

EŪS tiek piekārts aiz kronšteina korpusa un ar ankerskrūves (piegādes komplektā neietilpst) palīdzību tiek piestiprināts pie sienas. Āķu montāžai sienā jānodrošina, lai nenotiktu EŪS kronšteinu nekontrolējama pārvietošanās pa tiem.

EŪS apkalpošanai, attālumam no aizsargvāciņa līdz tuvākajai virsmai noņemamā atloka ass virzienā jābūt ne mazākam par 0,5 m.

***Lai izvairītos no lietotāja un (vai) trešo personu mantas bojāšanas karstā ūdens sistēmas bojājuma gadījumā, nepieciešams veikt EŪS montāžu telpās ar grīdas hidroizolāciju un drenāžu kanalizācijā, un nekādā gadījumā nenovietot zem EŪS priekšmetus, kurus var sabojāt ūdens iedarbība. Pie EŪS uzstādīšanas neaizsargātās telpās nepieciešams ierīkot zem EŪS izlietni (neietilpst EŪS piegādes komplektā) ar drenāžu kanalizācijā.***



Gadījumos, ja EŪS uzstādīts grūti pieejamās vietās, tehniskās apkopes un garantijas remonta veikšanai (antresoli, nišas un telpas starp griestu pārsegumiem un tml.), EŪS montāžu un demontāžu patērētājs veic patstāvīgi, vai uz sava rēķina.

## 6.2. Pieslēgšana ūdensvadam.

***Nepieciešams EŪS pievadīt auksto ūdeni caur standarta sadzīves ūdens attīrīšanas filtru (piemēram: netīrumu filtrs un filtrs-kolba).***

Uzstādīt aizsargvārstu uz aukstā ūdens ieejas, kas atzīmēta ar zilu gredzenu, uz 3,5 – 4 apgriezieniem, nodrošinot savienojuma hermetizāciju ar jebkuru ūdeni izolējošu materiālu (lini, FUM lente u.c.).

Pieslēgšanu ūdensvada sistēmai veic atbilstoši 1.zīmējumam OVER modeļiem (īscaurules uz leju) un atbilstoši 2.zīmējumam UNDER modeļiem (īscaurules uz augšu) ar vara, plastmasas vai speciālu elastīgu santehnikas pievadcauruli. Aizliegts izmantot elastīgu, ekspluatācijā bijušu pievadu. Veicot montāžu nav pieļaujama pārāk liela spēka pielietošana, lai izvairītos no EŪS īscauruļu un iekšējās tvertnes bio-stikla-porcelāna pārklājuma bojājuma.

Pēc pieslēgšanas atveriet aukstā ūdens padeves ventili EŪS un karstā ūdens krānu sajaucējā. Pie pilnīgas EŪS piepildīšanas ar ūdeni no sajaucēja krāna ar nepārtrauktu strūklu sāks tecēt ūdens un karstā ūdens krānu nepieciešams aizgriezt.

Pieslēdzot EŪS vietās, kas nav apgādātas ar ūdensvadu, pieļaujama ūdens padeve EŪS no papildus tvertnes, kas novietota ne mazāk kā 5 metru augstumā no EŪS augšējās virsmas, vai izmantojot sūkņu staciju.

**Piezīme:** lai atvieglotu EŪS apkalpošanu ekspluatācijas laikā, rekomendējama noliešanas ventiļa (4) uzstādīšana (neietilpst EŪS piegādes komplektā) atbilstoši 1.zīmējumam. Ja spiediens ūdensvadā lielāks kā 0,6 MPa, tad pie ieejas, pirms aizsargvārsta, nepieciešams uzstādīt atbilstošu spiediena redukcijas vārstu (neietilpst EŪS piegādes komplektā).

## 6.3. Pieslēgšana elektrotīklam.

**Pirms ieslēgšanas elektrotīklā pārlicinieties, ka EŪS piepildīts ar ūdeni!**

Pirms ūdenssildītāja pieslēgšanas elektrotīklam pārlicinieties, ka tā parametri atbilst tiem, kādiem paredzēts ūdenssildītājs.

Ūdenssildītājam jābūt sazemētam lai nodrošinātu drošu darbu.

Ūdenssildītājs aprīkots ar parasto tīkla strāvas vadu ar kontaktdakšu. Elektrības rozetei jābūt ar sazemējuma kontaktu, kam pievienots sazemējuma vads un tai jāatrodas tādā vietā, kas pasargāta no mitruma un jāatbilst mitruma un ūdens šļakatu aizsardzības prasībām.

## 7. EKSPLUATĀCIJA UN TEHNISKĀ APKOPE

7.1. EŪS ekspluatācijas procesā patērētājs var regulēt EŪS ūdens uzsildīšanas temperatūru ar temperatūras regulatora rokturi, kas atrodas EŪS vāciņā.

Pie ūdens temperatūras uzkaršanas vairāk kā +85°C, nostrādā termoslēdzis, kas nekavējoties izslēdz EŪS. Ierīces atgriešanai darba stāvoklī nepieciešams nospiest termostata termoslēdža sviru līdz klikšķim (3.Zīm.), kas atrodas zem EŪS aizsargvāciņa.

## 7.2. Tehniskā apkope (TA).

Periodiskā TA un savlaicīga magnija anoda nomaiņa ir obligāts priekšnoteikums EŪS ilglaicīgam darbam. Šo prasību neievērošana var kļūt par iemeslu EŪS noņemšanai no garantijas apkalpošanas. **Tehniskā apkope un magnija anoda nomaiņa neietilpst izgatavotāja garantijas saistībās.**

Veicot TA tiek pārbaudīts magnija anoda stāvoklis un vai nav izveidojies katlakmens uz TES, vienlaicīgi ar to tiek iztīrītas nogulsnes, kas var uzkrāties EŪS apakšējā daļā. **Magnija anodu nepieciešams nomainīt ne retāk kā vienu reizi gadā. Ja ūdens satur lielu daudzumu ķīmisku piemaisījumu, tad magnija anodu nepieciešams nomainīt biežāk. Katlakmens izveidošanās uz TES virsmas var izraisīt tā bojājumu, kas nav garantijas gadījums, un tā nomaiņa neietilpst izgatavotāja garantijas saistībās.** Ja uz TES virsmas izveidojies katlakmens, tad to var noņemt izmantojot katlakmens noņemšanas līdzekļus, vai noņemt mehāniskā ceļā. Pie nogulšņu noņemšanas no EŪS nevajadzētu pielietot lielu spēku un izmantot abrazīvos tīrīšanas līdzekļus, lai nesabojātu iekšējās tvertnes virsmu.

Pirmā tehniskā apkope ir svarīga tādēļ, ka pēc katlakmens un nogulšņu veidošanās intensitātes, magnija anoda patēriņa var noteikt nākošo TA veikšanas termiņus, kā sekas, pagarināt EŪS ekspluatācijas laiku. Pie augstāk minēto prasību nepildīšanas EŪS ekspluatācijas laiks samazinās, pieaug EŪS bojājuma iespējas, un tiek pārtraukta garantijas saistību darbība.

TA veikšanai un magnija anoda nomaiņai, nepieciešams veikt sekojošo:

- atslēgt elektrības padevi EŪS;
- ļaut atdzist karstajam ūdenim vai izlietot to caur sajaucēju;
- noslēgt aukstā ūdens padevi EŪS;
- atskrūvēt aizsargvārstu vai atvērt izliešanas ventili;
- uz aukstā ūdens padeves īscaurules vai uz noliešanas ventiļa uzvilkt gumijas šļūteni, novirzot tās otru galu kanalizācijā;
- atvērt karstā ūdens krānu sajaucējā;
- noņemt aizsargvāciņu, atslēgt vadus, atskrūvēt un izņemt no korpusa noņemamo atloku;
- nomainīt magnija anodu, nepieciešamības gadījumā notīrīt TES no katlakmens un nosēdumiem;
- veikt EŪS salikšanu, piepildīt ar ūdeni un pieslēgt elektrības padevei.

Pie EŪS tehniskās apkopes veikšanas ar specializētu organizāciju spēkiem garantijas talonā jāveic atbilstoša atzīme. Ja magnija anoda nomaiņu EŪS veic patērētājs patstāvīgi, jāpievieno šai rokasgrāmatai preces čeks par magnija anoda pirkšanu.

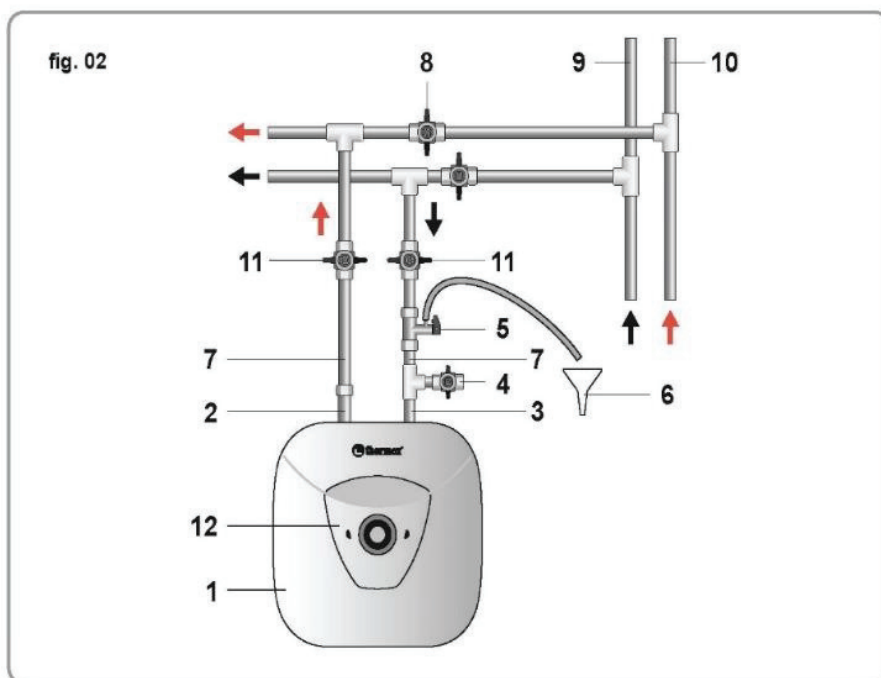
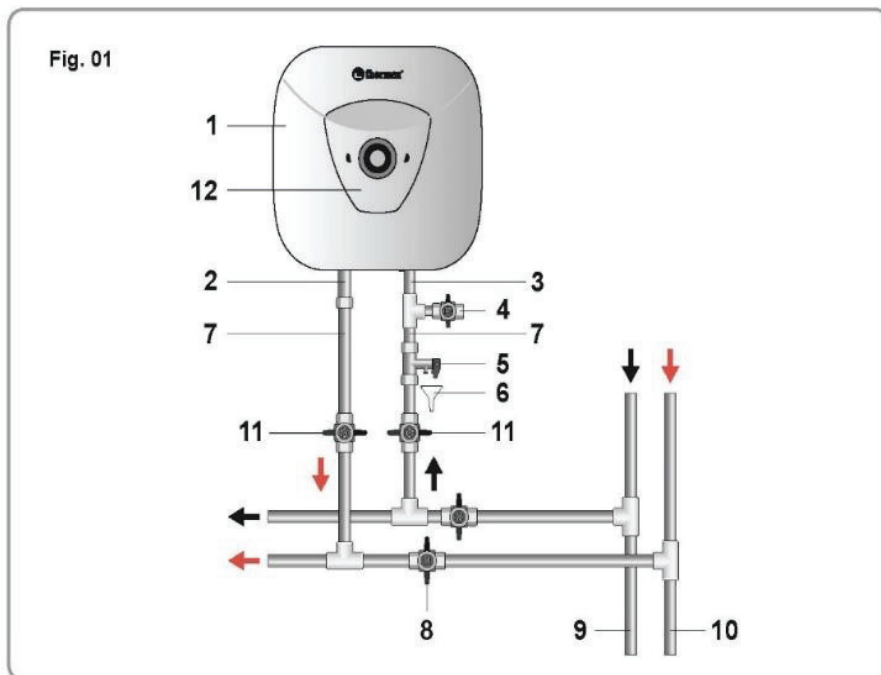

Zīmējumi 1 – 2:

1.	EŪS
2.	Karstā ūdens īscaurule
3.	Aukstā ūdens īscaurule
4.	Noliešanas ventilis
5.	Aizsargvārsts
6.	Drenāža kanalizācijā
7.	Pievads
8.	Aizvērt ventili pie EŪS ekspluatācijas
9.	Aukstā ūdens maģistrāle
10.	Karstā ūdens maģistrāle
11.	Noslēdzošais ventilis
12.	Aizsargvāciņš

### 7.3. IESPĒJAMIE BOJĀJUMI UN TO NOVĒRŠANAS METODES

Bojājums	Iespējamais iemesls	Novēršanas veids
Samazinājies karstā ūdens spiediens no EŪS. Aukstā ūdens spiediens iepriekšējais.	Aisargvārsta izejas atveres aizsērēšana	Noņemt vārstu un izmazgāt ar ūdeni
Palielinājies uzsildīšanas laiks.	TES pārklājies ar katlakmeni	Izņemt atloku un notīrīt TES
	Pazeminājies spriegums elektrotīklā	Vērsties elektrotīkla ekspluatācijas dienestā
Bieža termoslēdža nostrādāšana	Temperatūra uzstādīta tuvu maksimālajai	Pagriezt termostata regulatoru uz temperatūras samazinājuma pusi (-)
	Termostata caurule pārklājusies ar katlakmeni	Izņemt no EŪS noņemamo atloku un akurāti notīrīt cauruli no katlakmens
Elektrotīklā ieslēgts EŪS nesilda ūdeni. Slēdža poga bez apgaismojuma.	Termoslēdzis nostrādājis vai nav ieslēgts	Atslēgt EŪS no strāvas, noņemt aisargvāciņu, nospiegt termoslēdža pogu līdz klikšķim (zīm. 3), uzlikt vāciņu un ieslēgt strāvu

***Augstāk minētie EŪS bojājumi nav defekti un lietotājs tos novērš patstāvīgi, vai ar specializētas organizācijas spēkiem uz sava rēķina.***

### 8. UTILIZĀCIJA

Ievērojot EŪS uzstādīšanas, ekspluatācijas un tehniskās apkopes noteikumus un izmantojamā ūdens kvalitātes atbilstību spēkā esošajiem standartiem, ražotājs nosaka tam 7 gadu kalpošanas laiku no EŪS pirkšanas datuma.

Visas pārējās ūdenssildītāja daļas izgatavotas no materiāliem, kas pieļauj, nepieciešamības gadījumā to ekoloģiski drošu utilizāciju, kas jāveic atbilstoši tās valsts normām un noteikumiem, kur tiek ekspluatēts ūdenssildītājs.

Ražotājs atstāj sev tiesības veikt izmaiņas ūdenssildītāja konstrukcijā un parametros, bez iepriekšējas paziņošanas.

## **RAŽOTĀJA GARANTIJAS**

Ražotājs nosaka garantijas laiku ūdenssildītājam 2 gadus.

Garantijas termiņš tiek skaitīts no EŪS pārdošanas datuma. Ja pārdošanas datuma nav vai tas ir labots un nav veikala zīmoga, garantijas laiks tiek skaitīts no EŪS izlaišanas datuma. Ūdenssildītāja ražošanas datums iekodēts unikālā sērijas numurā kas norādīts uz identifikācijas plāksnītes uz EŪS korpusa. Sērijas numurs sastāv no trīspadsmit cipariem. Trešais un ceturtais sērijas numura cipari – izlaišanas gads, piektais un sestais cipars – izlaišanas mēnesis, septītais un astotais cipars – EŪS izlaišanas datums. Pretenzijas garantijas termiņa laikā tiek pieņemtas, ja ir dotā ekspluatācijas rokasgrāmata ar firmas-pārdevēja atzīmēm un identifikācijas plāksnīte uz izstrādājuma korpusa.

Garantijas attiecināmas tikai uz EŪS. Atbildība pat uzstādīšanas un pieslēgšanas noteikumu ievērošanu gulstas uz pircēju (patstāvīgas pieslēgšanas gadījumā), vai uz pieslēgšanu veikušās montāžas organizāciju.

Pie EŪS uzstādīšanas un ekspluatācijas lietotājam jāievēro prasības, kas nodrošina ierīces darbu bez traucējumiem garantijas termiņa laikā:

- pildīt drošības pasākumus un uzstādīšanas, pieslēgšanas, ekspluatācijas un apkopes noteikumus, izklāstītus šajā ekspluatācijas rokasgrāmatā;
- izslēgt mehāniskus bojājumus nepareizas glabāšanas, transportēšanas un montāžas rezultātā;
- izslēgt ierīces bojājumu ūdens sasalšanas tajā rezultātā;
- izmantot EŪS ūdens sildīšanai bez mehāniskiem un ķīmiskiem piemaisījumiem;
- ekspluatēt EŪS ar nebojātu strādājošu aizsargvārstu no EŪS piegādes komplektu (sk.4.3.p.).

Ražotājs nenes atbildību par trūkumiem, kas rodas ja lietotājs pārkāpj EŪS uzstādīšanas, ekspluatācijas un tehniskās apkopes noteikumus, izklāstītus šajā ekspluatācijas rokasgrāmatā, t.sk. gadījumos, kad šie bojājumi radušies nepieļaujamu tīkla parametru rezultātā (elektrotīkli un ūdensapgāde), kuros tiek ekspluatēts EŪS, un trešo personu iejaukšanās rezultātā. Uz EŪS ārēja izskata pretenzijām ražotāja garantija neizplatās.

Remonts, sastāvdaļu un komplektējošo daļu nomaiņa garantijas termiņa laikā nepagarina garantijas laiku uz EŪS kopumā. Garantijas termiņš izremontētajām komplektējošām daļām sastāda vienu mēnesi.

## **IZGATAVOTĀJS**

THERMEX heating Technology (Jiangmen) CO., Ltd

No. 51, Jianshedonglu, Taoyuan town, Heshan City, Guangdong Province, PRC

## Servisa centri

### LATVIJA

<b>Rīga</b> apkalpo visā Latvijas teritorijā	SIA „Elektronika Serviss” .. Tadaikņu iela 4, Rīga .. Brīvības iela 142, Rīga .. Ganību dambis 40C, Rīga  +371 67 717 060  <a href="mailto:serviss@elektronika.lv">serviss@elektronika.lv</a>  <a href="mailto:info@elektronika.lv">info@elektronika.lv</a>
<b>Valmiera</b> Limbaži, Aloja, Valka, Cēsis, Smiltene	SIA „Stars Serviss” Fabrikas iela 1, Valmiera, LV-4201  +371 64 226 051  <a href="mailto:stars@mikronet.lv">stars@mikronet.lv</a>
<b>Liepāja</b> Grobiņa, Aizpute, Skrunda, Ventspils, Saldus, Kuldīga, Pāvilosta, Priekule	SIA “EGP Santehserviss” Ventas iela 2-41, Liepāja, LV-3416  +371 29339877  <a href="mailto:ep.egp.sts@gmail.com">ep.egp.sts@gmail.com</a>

Importētājs / Importuotojas / Importija / Importer

SIA “Thermex Latvija”  
Krustpils iela 31, Rīga, LV-1073, Latvija



## PRIEŠ PIRMĄ VANDENS ŠILDYTUVO NAUDOJIMĄ ATIDŽIAI PERSKAITYKITE ŠĮ EKSPLOATAVIMO ŽINYNĄ

### GERBIAMAS PIRKĖJAU!

Sveikiname Jus įsigijus vandens šildytuvą „Thermex“.

Vandens šildytuvas sukurtas ir pagamintas griežtai pagal tėvyninius ir tarptautinius standartus, kurie garantuoja eksploataavimo patikimumą ir saugumą.

Visi modeliai atitinka tarptautinius standartus EN 60335-2-21:2003 pagal ES direktyvą 2006/95/EC.

**Galiojanti instrukcija platinama kartu su modeliais H\_O (pro), H\_U (pro).**

Pilnas Jūsų įsigyto vandens šildytuvo modelio pavadinimas nurodytas skyriuje „Gamintojo garantija“ ir identifikacinėje lentelėje ant vandens šildytuvo korpuso.

### 1. PASKIRTIS

Vandens šildytuvas (toliau tekste - EVŠ) skirtas buitinių ir pramoninių objektų aprūpinimui karštu vandeniu, kurie turi šalto reikalingų parametrų vandens tiekimo magistralę.

EVŠ turi būti eksploatuojamas uždaroje apšildomose patalpose ir nėra skirtas darbui nepertraukiamai tekančiame režime.

### 2. PAGRINDINĖS TECHNINĖS CHARAKTERISTIKOS

Maksimalus slėgis šalto vandens magistralėje - 0,8 MPa.

Minimalus slėgis šalto vandens magistralėje - 0,05 MPa.

Elektros tinklo maitinimo parametrai - vienfazis įtampos tinklas (230B+10%) su 50Hz+1 % dažniu.

Vamzdiško elektros šildytuvo galia (TEHa) - 1,5 kW.

Šalto ir karšto vandens prijungimo atvamzdžių sriegių diametras– 1/2”.

Vandens šildytuvo apsaugos klasė - I.

Apimtis, l	Vidutinis $\Delta T=45^{\circ}\text{C}$ įkaitinimo laikas	Matmenys, mm (plotis /aukštis /gylis)	
		H_O (pro)	H_U (pro)
10	20 min.	340 / 295 / 353	340 / 295 / 353
15	30 min.	375 / 345 / 353	375 / 345 / 353
30	1 st. 05 min.	455 / 415 / 475	455 / 415 / 475

### 3. TIEKIMO KOMPLEKTAS

1. Vandens šildytuvas - 1 vnt.
2. Apsauginis GP tipo vožtuvas -1 vnt.
3. Eksploatavimo žinynas - 1 vnt.
4. Įpakavimas -1 vnt.
5. EVŠ montavimo komplektas (pasirenkamas papildomai) - 1 vnt.

## 4. EVŠ APRAŠYMAS IR VEIKIMO PRINCIPAS

4.1. EVŠ susideda iš korpuso, nuimamo flanšo ir apsauginio dangtelio.

Korpusas susideda iš dviejų bakų, kurie turi šiluminę izoliaciją iš ekologinio švaraus putų poliuretano, ir dviejų atvamzdžių šalto vandens tiekimui (su mėlynu žiedu) ir karšto vandens išleidimui (su raudonu žiedu).

Vidinis bakas turi specialią **bio stiklo porcelianinę** dangą, patikimai apsaugančią vidinį paviršių nuo cheminės korozijos.

4.2. Ant nuimamo flanšo sumontuoti: vamzdinis elektros šildytuvas (VEŠ), termostatas ir magnio anodas.

VEŠ naudojamas vandens įšildymui, o termostatas užtikrina šildymo temperatūros reguliavimo galimybę iki +70°C. Reguliavimas vykdomas regulatoriaus rankena, kuri išdėstyta ant vandens šildytuvo dangtelio. Termostatas taip pat turi termo jungiklį - EVŠ apsaugos įrenginį nuo perkaitimo, kuris atjungia VEŠ nuo tinklo, esant vandens temperatūrai aukštesnei, nei 85°C. (Eksploatavimo procese EVŠ korpusas gali įkaisti).

**H<sub>0</sub> ir H<sub>U</sub> modeliuose ant apsauginio dangtelio sumontuotas EVŠ maitinimo jungiklis, pašvietimas, kuris atlieka kontrolinės lemputės funkciją. Kontrolinė lemputė šviečia šildant vandenį ir užgęsta, kai yra pasiekama nustatyta temperatūra.** Kontrolinė lempa ant įtaiso apsauginio dangtelio parodo EVŠ darbo režimą: šviečia šildant vandenį ir užgęsta pasiekus nustatytą temperatūrą. Magnio anodas skirtas elektrocheminės korozijos poveikio į vidinį baką neutralizavimui.

4.3. Apsauginis vožtuvas vykdo atbulinio vožtuvo funkcijas, neleidžiant patekti vandeniui iš vandens šildytuvo į vandentiekio tinklą, jeigu jame krenta slėgis ir jeigu kyla slėgis bake esant stipriam vandens įkaitimui, o taip pat apsauginio vožtuvo funkcijas, numetant perteklinį slėgį bake, esant stipriam vandens įkaitimui. Vandens šildytuvo darbo metu vanduo gali prasisunkti iš apsauginio vožtuvo išleidžiamojo vamzdžio perteklinio slėgio numetimui, kas vykdoma vandens šildytuvo apsaugos tikslu. Šis išleidimo vamzdis privalo likti atidarytas atmosferai ir būti sumontuotas pastoviai žemyn ir nesusalančioje aplinkoje.

Būtina užtikrinti vandens nuvedimą iš išleidžiamojo vamzdžio apsauginio vožtuvo į kanalizaciją, montuojant EVŠ numatant atitinkamą drenažą.

Būtina reguliariai (ne rečiau kaip vieną kartą per mėnesį) vykdyti nedidelio kiekio vandens išpylimą per apsauginio vožtuvo išleidimo vamzdį į kanalizaciją kalkinių nuosėdų pašalinimui ir vožtuvo funkcionavimo gebėjimo patikrinimui. Vožtuvo atidarymui jame įrengta rankena. Būtina sekti, kad vandens šildytuvo veikimo metu ši rankena būtų padėtyje, uždarančioje vandens išpylimą iš bako.

## 6. SAUGUMO PRIEMONIŲ NURODYMAI

5.1. EVŠ elektros saugumas ir antikorozinė apsauga garantuojama tiktai esant efektyviam įžeminimui, kuris įvykdytas pagal galiojančias elektros įrengimų montavimo taisykles.

5.2. Montuojant ir eksploatuojant EVŠ draudžiama:

- prijungti elektros maitinimą, jeigu EVŠ neužpildytas vandeniui;
- nuimti apsauginį dangtelį esant išjungtam elektros maitinimui;
- naudoti EVŠ be įžeminimo;
- įjungti EVŠ į vandentiekio tinklą su slėgiu daugiau, nei 0,6 MPa;



- prijungti EVŠ prie vandentiekio be apsauginio vožtuvo;
- išpilti vandenį iš EVŠ, esant išjungtam elektros maitinimui;
- naudoti Gamintojo nerekomenduotas rezervines detales;
- naudoti vandenį iš EVŠ maisto gaminimui;
- naudoti vandenį, turintį mechaninių priemaišų (smėlis, smulkūs akmenys), kurie gali sukelti EVŠ darbo ir apsauginio vožtuvo sutrikimą.
- keisti konstrukciją ir EVŠ kronšteinų nustatymo dydžius.

Būtina atkreipti vaikų dėmesį į tai, kad jie nežaistų su EVŠ.

EVŠ nėra skirtas eksploatavimui asmenims su ribotomis fizinėmis, lytėjimo arba psichinių sugebėjimų galimybėmis (įtraukiant vaikus), o taip pat asmenims, kurie nemoka naudoti EVŠ, išskyrus atvejus, kai tai vyksta stebint asmenims, kurie atsako už EVŠ saugumą, arba pagal jų instrukcijas.

## 6. MONTAVIMAS IR PAJUNGIMAS

***Visi santechniniai ir elektros montavimo darbai turi būti vykdomi kvalifikuoto personalo, kuris turi teisę vykdyti atitinkamus darbus.***

### 6.1. Išdėstymas ir montavimas.

EVŠ montavimas atliekamas remiantis ant korpuso esančiomis žymėmis ir žemiau pateikta lentele:

Žymėjimas	Apimtis	Išdėstymas
H_O (pro)	10-30 litrų	O – vertikalus, atvamzdžiai į apačią
H_U (pro)		U – vertikalus, atvamzdžiai į viršų

Rekomenduojama montuoti EVŠ maksimaliai arti karšto vandens naudojimo vietos, siekiant sumažinti šilumos nuostolius vamzdžiuose.

**Gręžiant skylės sienoje, turite atsižvelgti į sienoje esančius kabelius, kanalus ir vamzdžius. Pasirenkant montavimo vietą būtina atsižvelgti į bendrą EVŠ, užpildytą vandeniu, svorį. Būtina sutvirtinti sienas ir grindis, kurios turi silpną laikančiąją konstrukciją.**

EVŠ pakabinamas ant korpuso kronšteino ant inkarų (į tiekimo komplektą neįtraukti), tvirtinamų sienoje. Kablių montavimas sienoje turi būti vykdomas taip, kad būtų išvengiama EVŠ kronšteinų savaiminio persikėlimo jais.

EVŠ aptarnavimui atstumas nuo apsauginio dangtelio iki artimiausio paviršiaus nuimamo flanšo ašies kryptimi turi būti ne mažesnis, kaip 0,5 metro.

***Siekiant išvengti žalos padarymo vartotojo ir (arba) trečiųjų asmenų turtui, esant karšto vandens tiekimo sistemos gedimams, būtina vykdyti EVŠ montavimą patalpose, kurios turi grindų hidroizoliaciją ir drenažą į kanalizaciją, ir jokių būdu nestatyti po EVŠ daiktų, kuriuos gali sugadinti vanduo. Išdėstant EVŠ neapsaugotose***

***patalpose būtina nustatyti po EVŠ apsauginį padėklą (neįtrauktas į EVŠ tiekimo komplektą) su drenažu į kanalizaciją.***

Išdėstant EVŠ vietoje, sunkiai prieinamose techninio ir garantinio aptarnavimo vykdymui (antresolės, nišos, plotai tarp lubų ir pan.), EVŠ montavimą ir demontavimą vartotojas vykdo savarankiškai, arba savo sąskaita.

## **6.2. Pajungimas prie vandentiekio.**

***Būtina tiekti šaltą vandenį į EVŠ per standartinį buitinį vandens valymo filtrą (pavyzdžiui: purvo filtrą ir filtrą-kolbą).***

Sumontuoti apsauginį vožtuvą ant šalto vandens įėjimo, pažymėto mėlynu žiedu, 3, 5-4 apsisukimais, užtikrinant sujungimo sandarumą bet kuria vandens izoliavimo **sandinimo** medžiaga (linas, FUM juosta ir kt.).

Pajungimas prie vandentiekio sistemos vykdomas pagal piešinį 1 modeliams OVER ir pagal piešinį 2 UNDER modeliams varinių, plastmasinių vamzdžių arba specialaus lankstaus santechninio privedimo pagalba. **Draudžiama naudoti anksčiau naudotą lanksčią žarną**

Montuojant draudžiama naudoti pernelyg didelę jėgą, siekiant išvengti EVŠ vidinio bako atvamzdžių **bio stiklo porceliano** dangos pažeidimo.

Po prijungimo atidarykite šalto vandens tiekimo į EVŠ čiaupą ir karšto vandens kraną ant maišytuvo. Užbaigus EVŠ užpildymą, iš maišytuvo krano nepertraukiama srove tekės vanduo, ir karšto vandens kraną būtina uždaryti.

Prijungus EVŠ vietoje, kuriose nėra vandentiekio, leidžiama tiekti vandenį į EVŠ iš pagalbinės talpos, patalpintos ne mažesniame, kaip 5 metrai aukštyje nuo viršutinio EVŠ taško, arba naudojant siurblinę stotį.

**Pastaba:** EVŠ aptarnavimo palengvinimui eksploatavimo procese rekomenduojama sumontuoti išpylimo ventilių (4) (neįtrauktas į EVŠ tiekimo komplektą) pagal 1 piešinį. Jeigu slėgis vandentiekyje viršija 0,6 MPa, tai ant įėjimo prieš apsauginį vožtuvą būtina sumontuoti atitinkamą redukcinį vožtuvą (neįtrauktas į EVŠ tiekimo komplektą).

## **6.3. Prijungimas prie elektros tinklo.**

**Prieš prijungiant elektros maitinimą įsitikinkite, kad EVŠ užpildytas vandeniu!**

Prieš prijungiant vandens šildytuvą į elektros tinklą įsitikinkite, kad jo parametrai atitinka tuos, kuriems apskaičiuotas vandens šildytuvas.

Vandens šildytuvas turi būti įžemintas, siekiant užtikrinti jo saugų darbą.

Vandens šildytuve įrengtas stacionarinis tinklo laidas su šakute elektros maitinimui. Elektros šakutės lizdas privalo turėti kontaktą įžeminimui su privestu prie jo įžeminimo laidu ir turi būti išdėstytas vietoje, apsaugotoje nuo drėgmės, arba kuri turi tenkinti apsaugos nuo drėgmės ir pusrslų reikalavimus.

## **7. EKSPLOATACIJA IR TECHNINIS APTARNAVIMAS**

7.1. EVŠ eksploatavimo procese vartotojas gali reguliuoti EVŠ vandens įkaitinimo temperatūrą temperatūros regulatoriaus rankena, kuri išdėstyta ant EVŠ dangtelio.

Viršijant vandens temperatūros reikšmę +85°C, suveikia termo jungiklis, skubiai atjungiant VEŠ. Įtaiso grąžinimui į darbinę būklę būtina iki spragtelėjimo nuspausti termo jungiklio štoką ant termostato (Pieš. 3), esantį po apsauginiu EVŠ dangteliu.

Kontrolinė lempa rodo VEŠ įjungimo ir išjungimo režimus EVŠ darbo procese.

## 7.2. Techninis aptarnavimas (TA).

Periodiškas techninio aptarnavimo vykdymas ir savalaikis magnio anodo keitimas yra privaloma sąlyga EVŠ ilgalaikiam darbui. Šių reikalavimų nevykdymas yra EVŠ nuėmimo nuo garantinio aptarnavimo pagrindu. **Techninis aptarnavimas ir magnio anodo keitimas neįtrauktas į gamintojo garantinius įsipareigojimus.**

Vykdamas techninį aptarnavimą, tikrinama magnio anodo būklė ir nuovirų ant VEŠ būvimas. Tuo pačiu metu šalinamos nuosėdos, kurios gali kauptis apatinėje EVŠ dalyje. **Magnio anodą būtina keisti ne rečiau kaip vieną kartą per metus. Jeigu vanduo turi didelį kiekį cheminių priemaišų, tai magnio anodą būtina keisti dažniau. Nuovirų ant VEŠ susidarymas gali sukelti jo gedimą, kas nėra garantinis atvejis, ir jo keitimas neįtrauktas į garantinius gamintojo ir pardavėjo įsipareigojimus.** Jeigu ant VEŠ susidarė nuoviros, tai jas galima pašalinti nuovirų pašalinimo priemonėmis, arba mechaniniu būdu. Pašalinant nuosėdas iš EVŠ nereikėtų naudoti pernelyg didelės jėgos ir naudoti abrazyvinių valymo priemonių, kad nepažeisti apsauginės vidinio bako dangos.

Pirmasis techninis aptarnavimas svarbus dėl to, kad pagal nuovirų ir nuosėdų susidarymo intensyvumą, magnio anodo sunaudojimą galima nustatyti sekančių techninių aptarnavimų terminus ir, tokiu būdu, prailginti EVŠ eksploatavimo laikotarpį. Nevykdant aukščiau išvardintų reikalavimų, sutrumpėja EVŠ eksploatavimo laikotarpis, išauga EVŠ gedimo tikimybė, ir nutraukiamas garantinių įsipareigojimų galiojimas.

Techninio aptarnavimo vykdymui ir magnio anodo pakeitimui būtina vykdyti sekantį:

- atjungti EVŠ elektros maitinimą;
- leisti atvėsti karštam vandeniui arba išnaudoti jį per maišytuvą;
- uždaryti šalto vandens į EVŠ tiekimą;
- atsukti apsauginį vožtuvą arba atidaryti išpylimo čiaupą;
- ant šalto vandens tiekimo atvamzdžio arba ant išpylimo čiaupo uždėti guminę žarną, nukreipiant antrą jos galą į kanalizaciją;
- atidaryti karšto vandens kraną ant maišytuvo;
- nuimti apsauginį dangtelį, atjungti laidus, atsukti ir ištraukti iš korpuso nuimamą flanšą;
- pakeisti magnio anodą, išvalyti esant būtinumui, VEŠ nuo nuovirų ir pašalinti nuosėdas;
- vykdyti EVŠ surinkimą, užpildyti vandeniu ir įjungti maitinimą.

Vykdamas EVŠ techninį aptarnavimą specializuotos organizacijos jėgomis, garantiniame talone turi būti padaroma atitinkama atžyma. Vartotojui savarankiškai keičiant magnio anodą, prie šio EVŠ naudojimo žinyno turi būti pridedamas magnio anodo prekinis pirkimo čekis.

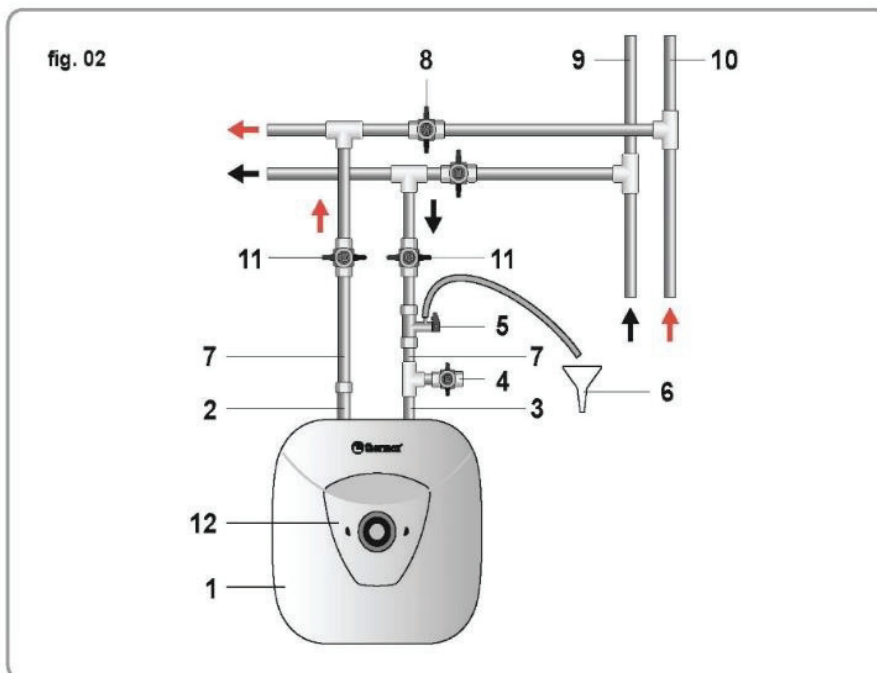
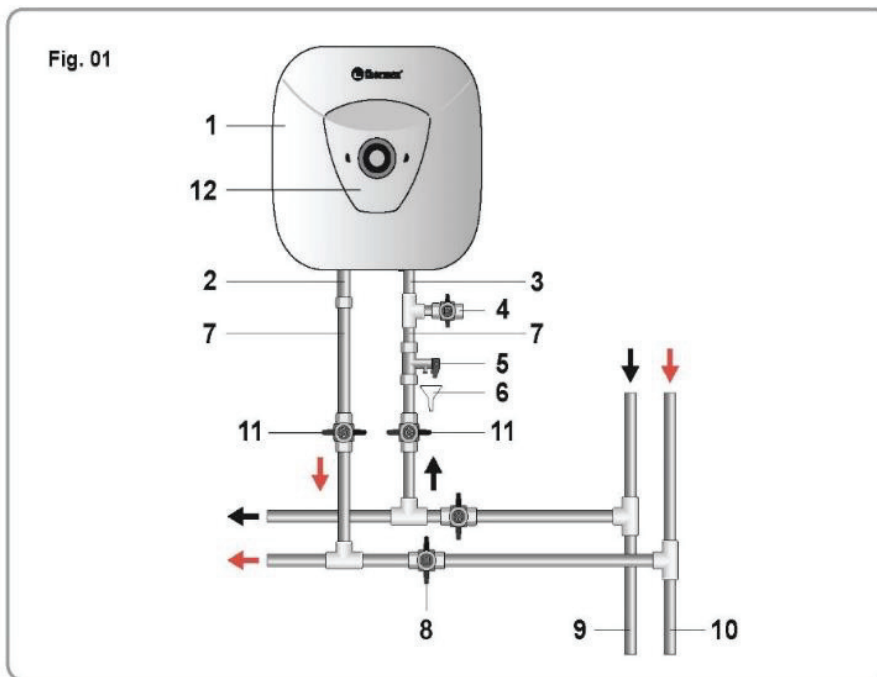

Piešiniai 1 - 2:

1	EVŠ
2	Karšto vandens atvamzdis
3	Šalto vandens atvamzdis
4	Išpylimo čiaupas
5	Apsauginis vožtuvas
6	Drenažas į kanalizaciją
7	Privedimas
8	Uždaryti čiaupą eksploatuojant EVŠ
9	Šalto vandens magistralė
10	Šilto vandens magistralė
11	Hidraulinis čiaupas
12	Apsauginis dangtelis

### 7.3. GALIMI GEDIMAI IR JŲ PAŠALINIMO METODAI

Gedimas	Galima priežastis	Pašalinimo būdas
Sumažėjo karšto vandens spaudimas iš EVŠ. Šalto vandens spaudimas toks kaip seniau.	Įleidimo angos apsauginio vožtuvo užsikimšimas	Nuimti vožtuvą ir praplauti jį vandeniu
Padidėjo kaitinimo laikas	VEŠ pasidengė nuovirų sluoksniu	Ištraukti flanšą ir išvalyti VEŠ
	Pažemėjo elektros tinklo įtampa	Kreiptis į elektros tinklo eksploatavimo tarnybą
Dažnai suveikia termo jungiklis	Nustatyta temperatūra artima ribinei	Pasukti termostato reguliatorių į temperatūros sumažinimo pusę (-)
	Termostato vamzdelis pasidengė nuoviromis	Ištraukti iš EVŠ nuimamą flanšą ir atsargiai išvalyti vamzdelį nuo nuovirų
Įjungtas į elektros tinklą, EVŠ nešildo vandens. Nėra įjungimo mygtuko apšvietimo.	Suveikė arba neįjungtas termo jungiklis	Atjungti EVŠ iš tinklo, nuimti apsauginį dangtelį, nuspausti iki spragtelėjimo termo jungiklio mygtuką (pieš. 3), uždėti dangtelį ir įjungti maitinimą

***Aukščiau išvardinti gedimai nėra EVŠ defektai ir vartotojas juos šalina savarankiškai arba savo sąskaita specializuotos organizacijos įėjomis.***

### 8. UTILIZACIJA

Laikantis EVŠ montavimo, eksploatavimo ir techninio aptarnavimo taisyklių ir galiojančių naudojamo vandens kokybės standartų gamintojas nustato jo tarnavimo laiką 7 metus nuo EVŠ pirkimo dienos.

Visos vandens šildytuvo sudėtinės dalys pagamintos iš medžiagų, kurias galima, esant būtinumui, ekologiškai saugai utilizuoti, ir tai turi būti vykdoma pagal tos šalies normas ir taisykles, kur eksploatuojamas vandens šildytuvas.

Gamintojas pasilieka teisę keisti konstrukciją ir vandens šildytuvo charakteristikas be išankstinio pranešimo.

### 9. GAMINTOJO GARANTIJA

Gamintojo nustato vandens šildytuvui 2 metų garantijos laikotarpį.

Garantijos terminas skaičiuojamas nuo EVŠ pardavimo dienos. **Vandens šildytuvo pagaminimo data yra užkoduota unikaliame serijiniame numeryje, kurį galima rasti ant EVŠ korpuso esančioje identifikacinėje lentelėje. EVŠ serijinis numeris susideda iš trylikos skaičių. Trečias ir ketvirtas serijinio numerio skaičius – pagaminimo metai,**



**penktas ir šeštas – pagaminimo mėnuo, septintas ir aštuntas – EVŠ pagaminimo diena.** Nesant pardavimo datos arba parduotuvės štampei arba esant datos ištaisymui, garantijos terminas skaičiuojamas nuo EVŠ išleidimo datos, nurodytos ant identifikacinės lentelės ant įtaiso korpuso. Pretenzijos garantijos termino laikotarpiu priimamos esant šiam žinynei su firmos-pardavėjo atžymomis ir identifikacinei lentelei ant EVŠ korpuso.

Garantija taikoma tikrai EVŠ. Atsakomybė už montavimo ir prijungimo taisyklių laikymąsi tenka pirkėjui (savarankiško prijungimo atveju) arba montavimo organizacijai, kuri vykde pajungimą.

Montuojant ir eksploatuojant EVŠ vartotojas privalo laikytis reikalavimų, kurie užtikrina patikimą įtaiso veikimą garantijos termino laikotarpiu:

- laikytis saugumo priemonių ir montavimo, prijungimo, eksploatavimo ir aptarnavimo taisyklių, išdėstytų šiame žinyne;
- vengti mechaninio pažeidimo dėl neatsargaus laikymo, transportavimo ir montavimo;
- vengti įtaiso pažeidimo dėl jame esančio vandens užšalimo;
- naudoti EVŠ šildymui vandenį be mechaninių ir cheminių priemaišų;
- eksploatuoti EVŠ su tvarkingai veikiančiu apsauginiu vožtuvu iš EVŠ tiekimo komplekto (žiūr. p.4.3).

Gamintojo neatsako už trūkumus, atsiradusius, vartotojui pažeidus EVŠ montavimo, eksploatavimo ir techninio aptarnavimo taisykles, išdėstytas šiame žinyne, tame tarpe, tais atvejais, kai šie trūkumai atsirado dėl tinklų (elektros ir vandens tiekimo), kuriuose eksploatuojamas EVŠ, neleidžiamų parametru, ir trečiųjų asmenų įsikišimo. Pretenzijoms dėl EVŠ išorės gamintojo garantija netaikoma.

Remontas, sudėtinių dalių ir komplektuojančiųjų keitimas garantijos termino ribose nepratęsia EVŠ garantijos laikotarpio bendrai. Garantijos laikas pakeistiems arba remontuotiems komplektuojantiems yra vienas mėnuo.

## **GAMINTOJAS**

THERMEX heating Technology (Jiangmen) CO., Ltd

No. 51, Jianshedonglu, Taoyuan town, Heshan City, Guangdong Province, PRC

**Techninės piežiūros centras**

### **LITHUANIA**

<b>Lithuania</b>	JSC Baltic Continent P.Lukšio g. 23, Vilnius, LT-09132 +370 68341398 +370 68503355 +370 68333835 <a href="mailto:info@bcsc.lt">info@bcsc.lt</a>
------------------	--

Importētājs / Importuotojas / Importija / Importer

SIA "Thermex Latvija"

Krustpils str. 31, Riga, LV-1073, Latvia



## ENNE BOILERI ESMAKORDSET KASUTAMIST LUGEGE KÄESOLEV KASUTUSÕPETUS HOOLIKALT LÄBI!

### AUSTATUD OSTJA!

Õnnitleme Teid « THERMEX » boileri soetamise eest.

Boiler on välja töötatud ja valmistatud ranges vastavuses rahvuslike ja rahvusvaheliste standarditega, mis garanteerivad antud toote töökindluse ja turvalise kasutamise.

Käesolev juhend kehtib mudelitele H\_O (pro) ja H\_U (pro).

Teie poolt soetatud boilerimudeli täielik nimetus on ära toodud peatükis „Tootjagarantii” ning boileri kerel oleval identifitseerimistabelil (märgiskleebisel).

Soojaveeboiler vastab järgmistele rahvusvahelistele standarditele EN 60335-2-21:2003 vastavalt EÜ direktiivile 2006/95/EC.

### 1. OTSTARVE

Boiler on ette nähtud olme-ja tööstusobjektidele (sobivate parameetritega külma vee magistraali olemasolu korral) kuuma vee tootmiseks.

Boilerit tuleb kasutada suletud ja köetavates ruumides, see pole ette nähtud pideva läbivooluga režiimis töötamiseks.

### 2. PÕHILISED TEHNILISED NÄITAJAD

Maksimaalne rõhk külmaveemagistraalis - 0,8 MPa.

Minimaalne rõhk külmaveemagistraalis - 0,05 MPa.

Elektrivõrgu parameetrid – 1-faasiline elektrivõrk (230V+10%), sagedus 50Hz+1 %.

Boileri võimsus - 1,5 kW.

Külma ja kuuma vee ühendustorude keermediameeter – 1/2”.

Boileri kaitseklass - I.

Maht, l	Keskmise soojendusaeg $\Delta T=45^{\circ}\text{C}$	Mõõdud, mm (laius/kõrgus/sügavus)
		H_O (pro), H_U (pro)
10	20 min.	340 / 295 / 353
15	30 min.	375 / 345 / 353
30	65 min.	455 / 415 / 475

### 3. TARNEKOMPLEKT

1. Boiler - 1 tk.
2. Kaitseklapp GP -1 tk.
3. Kasutusõpetus – 1tk.
4. Pakend -1 tk.
5. Boileri paigaldamise komplekt (vabal valikukul) - 1 tk.

## 4. ELEKTRIBOILERI KIRJELDUS JA TÖÖPÕHIMÕTE

4.1. Boiler koosneb kerest, eemaldatavast äärikust ja kaitsekaanest.

Kere koosneb kahest paagist, mis on ökoloogiliselt puhta penopolüretaanist soojusisolatsiooniga, kahest keermestatud ühendustorst/jätkust (külma vee etteandmiseks – sinise rõngaga) ja kuuma vee väljastamiseks (punase rõngaga).

Sisepaagil on spetsiaalne klaasportselanist **bioklaasportselan** kate, mis tagab sisepinna turvalise kaitse keemilise korrosiooni vastu.

4.2. Eemaldatavale äärikule on monteeritud: boiler, termostaat ja magneesiumanood.

Elektriboiler on ette nähtud vee soojendamiseks, termostaat tagab soojendatava vee temperatuuri reguleerimisvõimaluse (kuni +70°C). Reguleerimine toimub boileri kaanel asuva regulaatori käepideme abil. Termostaadil on termolüliti – ülekuumenemise eest kaitsmiseks ette nähtud boileri kaitseseade – see lülitab boileri vooluvõrgust välja, kui vee temperatuur tõuseb üle 85°C. (töö käigus võib boileri kere kuumaks minna).

Kaitsekaanel olev kontroll-lamp on ette nähtud boileri töö identifitseerimiseks: vee soojendamisel kontroll-lamp põleb ja kustub ette nähtud temperatuuri saavutamisel. **Mudelites H\_O (pro) ja H\_U (pro) ja kaitsekaanel on paigaldatud boileri toitelüliti, mille valgustus ühtlasi toimib ka kontrolllampina. Kontrolllamp süttib vee soojenemisel ja lülitub välja, kui määratud temperatuur on saavutatud..** Magneesiumanood on ette nähtud sisepaagile toimiva elektrokeemilise korrosiooni neutraliseerimiseks.

4.3. Kaitseklapp täidab tagasilöögiklapi funktsioone, takistades vee sattumist boilerist veetorustikku (kui viimases toimub rõhu alanemine ja kui veepaagis toimub rõhu suurenemine – vee temperatuuri ülemäärasel tõusmisel), samuti kaitseklapi funktsioone, kõrvaldades veepaagis oleva liigrõhu (vee temperatuuri ülemäärasel tõusmisel). Boileri töötamisel võib vesi kaitseklapi väljalasketorust välja nõrguda, tagamaks liigrõhu alandamist (boileri ohu töö tagamiseks). Antud väljalasketoru peab olema atmosfäärile avatud ning paigaldatud allapoole suunatult ning mittekuumavas/mittejäätavas ümbritsevas keskkonnas.

Tuleb tagada kaitseklapi väljalasketorust väljanõrguva vee ärajuhtimine kanalisatsioonivõrku, selleks tuleb elektriboileri paigaldamisel ette näha vastav drenaaž.

Vähemalt üks kord kuus tuleb kaitseklapi väljavoolutoru kaudu mõningane veekogus kanalisatsiooni juhtida, et kõrvaldada lubjaseteid ning kontrollida klapi töötamist. Klapi avamiseks tuleb kasutada vastavat käepidet. Tuleb järgida, et boileri töö käigus asuks antud käepide asendis, mis sulgeks vee väljavoolu paagist.

## 5. TURVAJUHISED

5.1. Elektriboileri elektriohutus ja korrosioonivastane kaitse on tagatud ainult efektiivse maanduse olemasolul, mis on teostatud kehtivate elektripaigaldiste paigalduseeskirjade kohaselt.

5.2. Elektriboileri paigaldamisel ja kasutamisel ei ole lubatud:

- lülitada elektritoiteid sisse, kui boiler pole veega täidetud;
- eemaldada kaitsekaant sisselülitatud elektritoite korral;
- kasutada elektriboilerit ilma maanduseta;
- ühendada boilerit veetorustikku, mille rõhk ületab 0,6 MPa;
- ühendada boilerit veetorustikku ilma kaitseklapita;
- valada elektriboilerist vett välja sisselülitatud elektritoite korral;

- kasutada Tootja poolt aktsepteerimata varuosasid;
- kasutada boilerist võetud vett söögitegemiseks;
- kasutada mehhaanilisi lisandeid (liiv, väikesed kivikesed) sisaldavat vett, mis võib põhjustada elektriboileri ja kaitseklapi rikkiminekut.
- muuta elektriboileri konstruktsiooni ja kronsteinide (toendite) ette nähtud mõõtusid.

Laste tähelepanu tuleb pöörata sellele, et nad elektriboileriga ei mängiks.

Elektriboiler ei ole ette nähtud füüsiliste puuetega isikute, samuti vaimsete puuetega ja kompimispuuetega isikute (samuti laste) poolt kasutamiseks. See kehtib ka isikute suhtes, kes ei oska elektriboilerit kasutada, välja arvatud juhtudel, kui antud kasutamine toimub elektriboileri turvalisuse eest vastutavate pädevate isikute juuresolekul või juhiste kohaselt.

## 6. PAIGALDAMINE/SEADISTAMINE JA VÕRKU/TORUSTIKKU ÜHENDAMINE

***Kõik paigaldus sanitaartechnilised ja elektrimontaažitööd tuleb teostada pädevate isikute poolt, kes omavad ette nähtud käidukorraldusluba.***

### 6.1. Paigaldamine/seadistamine.

Boileri paigaldamine toimub vastavalt seadmel ja alljärgnevas tabelis esitatud märgistusele:

Tähistus	Maht	Asetus
H_O (pro)	10-30 liitrit	O – vertikaalne, torustik all
H_U (pro)		U – vertikaalne, torustik üleval

Elektriboiler tuleb paigaldada kuuma vee kasutuskohale võimalikult lähedale, vähendamaks soojuskadusid torustikus.

Seina aukude puurimisel tuleb silmas pidada seina sees olevate kaablite, kanalite ja torude asukohad. Paigaldamise koha valimisel tuleb arvestada veega täidetud boileri kogumassiga. Nõrga kandevõimega sein või põrand tuleb vastavalt tugevdada.

Kõik MGR\_O, MGR\_U mudelid tarnitakse boileri paigalduskomplektiga. Komplekt koosneb spetsiaalsest klambrist ja ankrust. Klamber tuleb kinnitada seinale ankrutega ja seejärel sellele paigaldada boiler.

Elektriboiler riputatakse kere toendi abil seinale kinnitatavate ankrute (ei kuulu tootekomplekti) külge. Seinte külge kinnitatavad konksud tuleb paigaldada selliselt, et oleks välistatud elektriboileri kronsteinide (toendite) spontaanne liikumine.

Elektriboileri tehnohoolduse teostamiseks peab kaitsekaane ja lähima pinna vaheline kaugus (eemaldatava ääriku telje suunas) olema vähemalt 0,5meetrit.

***Hoidmaks ära rikkis kuumaveesüsteemi tõttu tarbija ja/või kolmandate isikute varale tekitatavaid kahjusid tuleb elektriboileri montaaži teostada hüdroisolatsiooniga põrandatega ning kanalisatsiooniviiguga ruumides. Mitte mingil juhul ei tohi elektriboileri alla paigutada mitteveekindlaid esemeid. Kui elektriboiler paigaldatakse sellistesse ruumidesse, mis pole kohaselt turvatud/kaitstud, tuleb boileri alla paigaldada kaitsealus/taldmik (ei kuulu tootekomplekti), mis omab kanalisatsiooniviiku.***

Kui elektri boiler paigaldatakse tehno-ja garantiihoolduse teostamiseks raskesti ligipääsetavatesse kohtadesse (ülakorrused/poolkorrused, nišid/orvud, lagedevahelised tühikud/ruumid jne.), siis teostatakse elektri boileri paigaldust ja demontaazhi tarbija enese poolt või tarbija kulul.

## 6.2. Veetorustikku ühendamine.

***Külma vett tuleb elektri boilerisse ette anda standardse veepuhastusfiltri kaudu (näiteks: mustusefilter, koonusfilter).***

Paigaldage sinise rõngaga märgistatud külmaveesisendile kaitseklapp (3,5-4 pöördega), tagades hermeetilise ühenduse suvalise vettpidava materjaliga **tihendusmaterjaliga** (lina, isoleerlint jne.).

Veevõrku ühendamine toimub vastavalt joonisel 1. äratoodule (OVER mudelid) ning vastavalt joonisel 2. äratoodule (UNDER mudelid) kasutades seejuures vask-või plastmasstorusid või spetsiaalseid sanitaartechnika paigaldamiseks ette nähtud lõdvikuid. **On keelatud kasutada mis tahes paindliku, varem kasutuses olnud torustiku.** Montaaži käigus ei tohi jätkude/ühendustorude ning elektri boileri sisepaagi bioklaasportselani katte kahjustamise ärahoidmiseks rakendada ülemäärast jõudu.

Pärast ühendamist avage elektri boilerisse külma vett etteandev külmaveekraan ning segisti kuumaveekraan. Kui elektri boiler on täielikult veega täidetud, väljub segistist (kuumaveetorust) ilma õhumullideta vesi, kuumaveekraan tuleb sulgeda.

Kui elektri boiler paigaldatakse ilma veetorustikuta kohtadesse, võib elektri boileri veega varustamiseks kasutada lisamahutit (see peab asuma vähemalt 5 meetrit elektri boileri ülemisest punktist kõrgemal, või kasutades pumplat).

**Märkus:** elektri boileri eksploatatsiooni hõlbustamiseks soovitatakse paigaldada äravoolukraan (4) (ei kuulu tootekomplekti), lähtuvalt joonisel 1 kujutatust. Kui veetorustiku rõhk Kui veevõrgu surve ületab 0,6MPa (6 bari), tuleb kaitseklapi ja veetrassi vahele ühendada survealandaja (ei kuulu tootekomplekti).

## 6.3. Vooluvõrku ühendamine.

**Enne vooluvõrku ühendamist veenduge, et elektri boiler on veega täidetud!**

Enne seadme vooluvõrku ühendamist veenduge, et selle märgiskleebisel toodud pinge ja sagedus ühtivad Teie poolt kasutatava vooluvõrgu vastavate näitajatega.

Elektri boileri turvalise töötamise tagamiseks peab see olema maandatud.

Elektri boiler on varustatud ette nähtud pistikut omava võrgujuhtmega. Pistikupesa peab olema maandatud ja asuma niiskuse eest kaitstud kohas (pistikupesa peab vastama niiskuse ja pritsmete eest kaitstuse nõuetele).

## 7. KASUTAMINE JA TEHNOHOOLDUS

7.1. Elektri boileri kasutamise käigus võib tarbija soojendatava vee temperatuuri reguleerida temperatuuri regulaatori käepideme abil (asub soojavee boileri kaanel).

Kui vee temperatuur tõuseb üle +85°C, käivitub termostaat, mis lülitab soojavee boileri välja. Seadme töörezhiimile tagasiminekuks tuleb vajutada soojavee boileri kaitsekaane all olevale termostaadile (joon.3.; et kostaks iseloomulik klõps).

Kontroll-lamp on ette nähtud boileri töö identifitseerimiseks: vee soojendamisel kontroll-lamp põleb ja kustub ette nähtud temperatuuri saavutamisel.

## 7.2. Tehnohooldus (TH).

Selleks, et tagada soojaveeboileri pikaajalist funktsioneerimist, tuleb teostada selle perioodilist tehnohooldust, hoolitsedes selle eest, et magneesiumanood saaks õigeaegselt väljavahetatud. Nimetatud nõuete eiramine tähendab seda, et tootjagarantii kaotab oma kehtivuse. **Soojaveeboileri tehnohoolduse teostamine ja magneesiumanoodi väljavahetamine ei kuulu tootjagarantiiga sätestatud kohustuste hulka.**

Tehnohoolduse läbiviimisel kontrollitakse magneesiumanoodi seisukorda ja katlakivi olemasolu. Üheaegselt eemaldatakse soojaveeboileri alaosasse kogunenud sadestused. Magneesiumanoodi tuleb välja vahetada vähemalt üks kord aastas. Sõltuvalt vee omadustest (kui see sisaldab hulgaliselt keemilisi lisandeid) tuleb magneesiumanoodi sagedamini välja vahetada. Soojaveeboilerisse kogunenud katlakivi võib seadet kahjustada – tegemist ei ole garantiijuhuga ning sel juhul tootjagarantii ei kehti. Katlakivi võib eemaldada vastavat katlakivi eemaldamise vahendiga või mehhaaniliselt. Katlakivi ja settete eemaldamisel ei tohi rakendada ülemäärast jõudu ega kasutada abrasiivseid puhastusvahendeid, sest vastasel korral võib kahjustada soojaveeboileri sisepaagi kaitsekihti.

Esimese tehnohoolduse tähtsus seisneb selles, et katlakivi ja settete tekkeintensiivsuse ja magneesiumanoodi kulumise põhjal võib kindlaks määrata järgmiste tehnohoolduste teostamise ajad, see võimaldab pikendada seadme kasutusiga. Ülaltoodud nõudmiste mittetäitmisel seadme kasutusiga lüheneb, mistõttu soojaveeboileri rikkimineku tõenäosus suureneb – see tähendab aga ka seda, et garantiikohustuste kehtivus lõpeb.

Tehnohoolduse läbiviimiseks ja magneesiumanoodi väljavahetamiseks tuleb teha järgmist:

- lülitada välja soojaveeboileri võrgutoide;
- lasta kuumal veel maha jahtuda, seejärel see segisti kaudu välja lasta;
- sulgeda külma vee etteanne soojaveeboilerisse;
- eemaldada kaitseklapp või avada äravoolukraan;
- külmaveesisendile või äravoolukraanile tuleb paigaldada kummist voolik, teine ots juhtida kanalisatsiooniviiku;
- avada segisti kuumaveekraan;
- eemaldada kaitsekaas, eemaldada juhtmed vooluvõrgust, eemaldada kerest eemaldatav äärik (flants);
- vahetada välja magneesiumanood, puhastada soojaveeboiler vajaduse korral katlakivist ja sadestustest;
- panna soojaveeboiler uuesti kokku, täita veega ja pingestada.

Kui soojaveeboileri tehnohooldust teostab pädev isik/asutus, tuleb garantiitalongile teha vastav märge. Magneesiumanoodi väljavahetamisel peab tarbija lisama antud kasutusõpetuse juurde magneesiumanoodi ostmist tõendava ostukviitungi/tshekki.



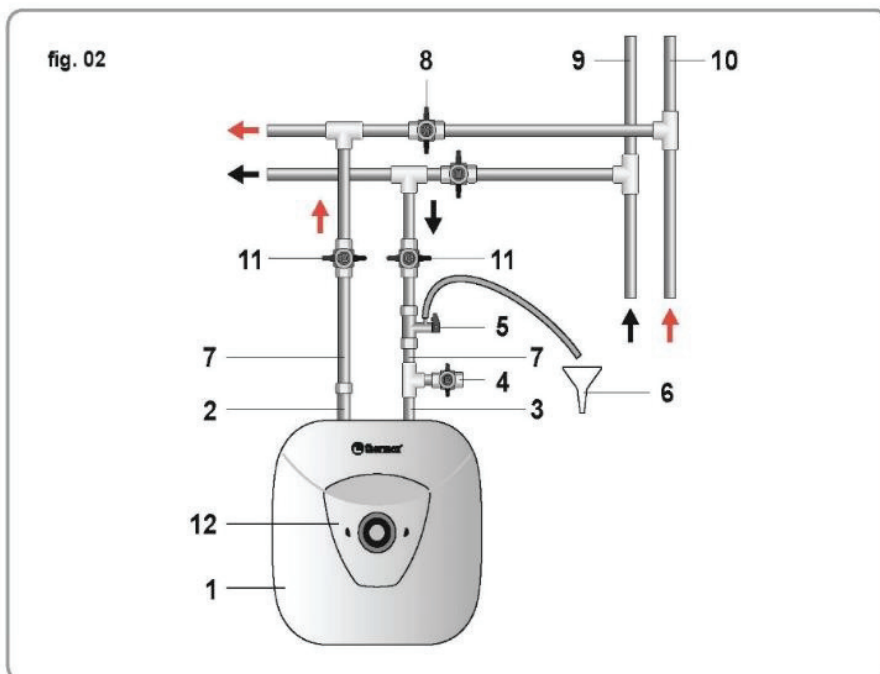
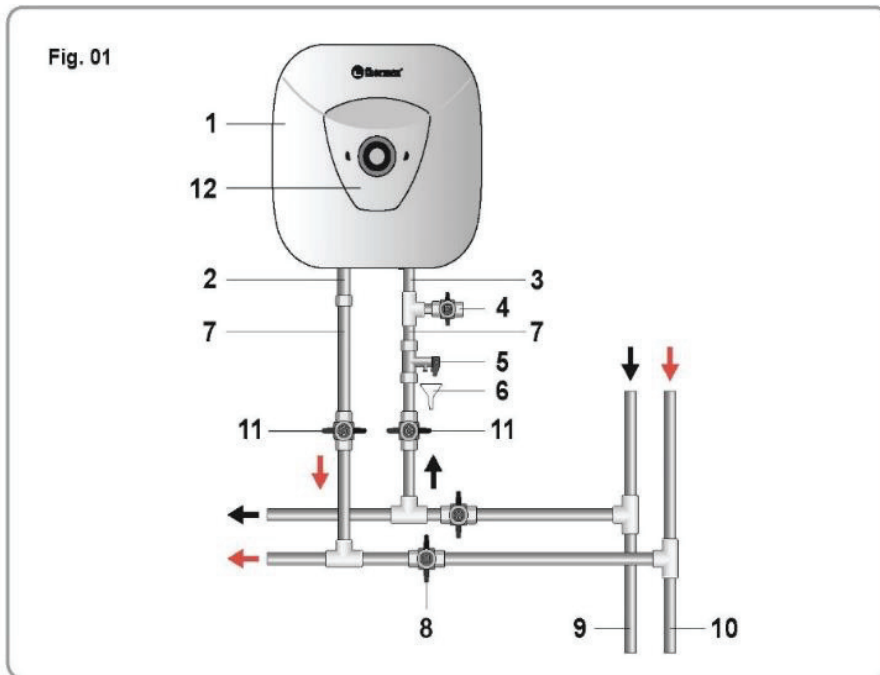

Joonised 1 - 2:

1	Elektri boiler
2	Kuumaveetoru
3	Külmaveetoru
4	Äravoolukraan
5	Kaitseklapp
6	Kanalisatsiooniviik
7	Juurdevool
8	Soojaveeboileri töötamisel peab kraan olema suletud
9	Külma vee liin
10	Kuuma vee liin
11	Sulgkraan
12	Kaitsekaas



### 7.3. VÕIMALIKUD RIKKED JA NENDE KÕRVALDAMINE

Rike	Võimalik põhjus	Kõrvaldamine
Soojaveeboilerist tuleva kuuma vee surve alaneb. Külma vee surve on endine.	Kaitseklapi siseava on ummistunud	Eemaldada kaitseklapp ja peske see läbi jooksva vee all
Soojenemisaeg on pikenenud	Soojaveeboileris on tekkinud katlakivi	Eemaldada äärik, puhastada soojaveeboiler
	Vooluvõrgu pinge on alanenud	Pöörduda elektrivõrgu haldaja poole
Termostaat lülitub tihti sisse	Seadistatud temperatuur on lähedane maksimaalsele temperatuurile	Pöörake termostaadi regulaator väiksema temperatuuri suunas (-)
	Termostaadi toru on kaetud katlakiviga	Eemaldage äärik (flants) ja tehke ettevaatlikult toru katlakivist puhtaks
Vooluvõrku lülitatud soojaveeboiler ei soojenda vett. Kontroll-lamp ei põle.	Termostaat käivitus või ei olnud sisse lülitatud	Lülitage soojaveeboiler vooluvõrgust välja, eemaldage kaitsekaas, vajutage temperatuuri regulaatori nupule (kuuldes iseloomulikku klõpsu) (joon.3.), pange kaas tagasi, pingestage seade

**Ülaltoodud tõrked ei ole soojaveeboileri defektid ning tarbija kõrvaldab need iseseisvalt või, kasutades pädeva asutuse/isiku teenuseid (tarbija kulul).**

### 8. UTILISEERIMINE

Soojaveeboileri ette nähtud paigaldamisel, kasutamisel ja tehnohoolduse teostamisel ning ette nähtud kvaliteediga vee kasutamisel on tootja poolt sätestatud 7-aastane kasutusperiood, soojaveeboileri ostukuupäevast arvates.

Kõik soojaveeboileri koostisosad on valmistatud materjalidest, mis võimaldavad vajaduse korral nende keskkonnaohutut utiliseerimist (taaskasutust), mida tuleb teostada, lähtudes soojaveeboileri tarbija asukohariigis kehtivatest normidest ja eeskirjadest.

Tootja jätab endale õiguse seadme konstruktsiooni ja soojaveeboileri tehnilistesse näitajatesse muudatuste viimiseks, ilma eelnevalt ette teatamata.

## 9. TOOTJAGARANTII

Tootja on sätestanud soojaveeboilerile 2-aastase garantii.

Garantiiaga arvestatakse alates soojaveeboileri müügikuupäevast. Müügikuupäeva puudumisel või juhul, kui müügikuupäeva ja kaupluse templit on muudetud, algab garantiiaja arvestus seadme kerel oleval identifitseerimistabelil (märgiskleebisel) ära toodud soojaveeboileri väljalaskekuupäevast. **Boileri valmistamise aeg on kodeeritud boileri tehasesildil asuva unikaalse seerianumbrina. Boileri seerianumber koosneb kolmeteistkümnest numbrist. Kolmas ja neljas seerianumbri number – valmistamise aasta, viies ja kuues – valmistamise kuu, seitsmes ja kaheksas – boileri valmistamise päev.** Garantiiperioodil esitatud pretensioonid vaadatakse läbi käesoleva kasutusõpetuse olemasolul (müügiettevõtte märke ja seadme kerel oleva identifitseerimistabeli (märgiskleebise) olemasolul).

Garantii kehtib ainult soojaveeboileri suhtes. Seadme paigaldamise ja vooluvõrku/veevõrku ühendamise õigsuse eest vastutab ostja (iseseisval ühendamisel) või seadme paigaldamist ja vooluvõrku/veevõrku ühendamist teostanud pädev asutus/ettevõtte/isik, kes omab kohast käidukorraldusluba.

Soojaveeboileri paigaldamisel ja kasutamisel on tarbija kohustatud kogu tootjagarantii kehtivuse jooksul järgima seadme katkestamatut tööd tagavaid nõudmisi:

- täitma käesolevas kasutusõpetuses ära toodud ohutus-, paigaldus-, kasutus – ja hooldusnõudeid, samuti vooluvõrku ja veevõrku ühendamiseks ette nähtud nõudeid;
- vältima seadme hoolimatust hoidmisest, transportimisest ja montaazhist tingitud mehhaanilisi kahjustusi;
- ära hoidma soojaveeboileri paagis oleva vee külmumisest/jäätumisest tingitud seadme rikkiminekut/kahjustumist;
- kasutada soojaveeboileris vee kuumaksajamiseks ilma mehhaaniliste ja keemiliste lisanditeta vett;
- kasutada soojaveeboilerit töökorras kaitseklapiga (soojaveeboileri tarnekomplekt, vt. p.4.3.).

Tootja ei vastuta puuduste/tõrgete/rikete eest, kui need on tingitud tarbijapoolsest käesoleva kasutusõpetusega sätestatud soojaveeboileri paigaldus-, kasutus- ja hooldusjuhiste eiramisest, seal hulgas sel juhul, kui nimetatud puudused/tõrked/rikked tekkisid soojaveeboileri kasutamiseks ette nähtud voolu- ja veevõrgu mittelubatud tehniliste näitajate tõttu ning kolmandate isikute sekkumise tõttu. Tootjagarantii ei kehti soojaveeboileri välisilme suhtes.

Garantiiaja jooksul teostatud remont, koostisosade ja komplekteerimisosade väljavahetamine ei pikenda soojaveeboileri garantiiaga tervikuna. Väljavahetatud või remonditud komplekteerimisosade suhtes kehtib 1-kuuline garantiiag.

## VALMISTAJA

THERMEX heating Technology (Jiangmen) CO., Ltd

No. 51, Jianshedonglu, Taoyuan town, Heshan City, Guangdong Province, PRC

### Garantii ja hooldus

#### ESTONIA

<b>Estonia</b>	OU SEVI Kodukaubad Pallasti 16, Tallinn, 11416  +372 65 472 58 +372 63 665 25 +372 50 656 77  <a href="mailto:viktor@sevi.ee">viktor@sevi.ee</a>
----------------	---

Importētājs / Importuotojas / Importija / Importer

SIA "Thermex Latvija"

Krustpils str. 31, Riga, LV-1073, Latvia



**VOR DER ERSTEN INBETRIEBNAHME DES WARMWASSERSPEICHERS  
LESEN SIE SORGFÄLTIG DIESE *BEDIENUNGSANLEITUNG* !**

### ***SEHR GEEHRTER KUNDE!***

Herzlichen Glückwunsch zum Kauf des Boilers von „**THERMEX**“.

Der Wasserheizer wurde gemäß nationalen und internationalen, die Betriebs- und Arbeitssicherheit garantierenden Normen entwickelt und hergestellt.

Die vorliegende Bedienungsanleitung gilt für die Modelle der Baureihe H\_O (pro) und H\_U (pro).

Die vollständige Modellbezeichnung des von Ihnen gekauften Boilers ist im Abschnitt „Gewährleistung des Herstellers“ und auf dem Typenschild am Gerätegehäuse angegeben.

## **1. VERWENDUNGSZWECK**

Der elektrische Warmwasserspeicher (im Weiteren EWS genannt) dient für die Warmwasserversorgung im Haushalt oder Industrie mit vorhandenen Kaltwasserleitungen mit erforderlichen Parametern.

Der EWS ist in den geschlossenen beheizten Räumen zu betreiben und ist für einen Durchlaufbetrieb nicht geeignet.

## **2. TECHNISCHE GRUNDDATEN**

Druck in der Kaltwasserhauptleitung max. 0,8 MPa

Druck in der Kaltwasserhauptleitung min. 0,05 MPa

Stromnetzparameter: Wechselstromleitung von 220 V  $\pm$  10% Spannung und Frequenz von 50 Hz  $\pm$  1%.

Die Leistung des elektrischen Rohrheizers (RHK): 1,5 kW. Gewindedurchmesser der Stutzen zum Kalt- und Warmwasseranschluss 1/2". Schutzklasse des Wasserheizers **IP24**.

Volumen, l	Durchschnittliche Heizzeit $\Delta T = 45^{\circ}C$	Ausmaße , mm (Breite/Höhe/Tiefe)	
		H_O (pro)	H_U (pro)
10	0 Std. 20 Min.	340/295/353	340/295/353
15	0 Std. 30 Min.	375/345/353	375/345/353
30	1 Std. 05 Min.	455/415/475	455/415/475

## LIEFERUMFANG

1. Warmwasserspeicher	- 1 St.
2. Sicherheitsventil Typ GP	- 1 St.
3. Bedienungsanleitung	- 1 St.
4. Verpackung	- 1 St.
5. Montageset EWS	- 1 St.

### 3. BESCHREIBUNG UND FUNKTIONSPRINZIP DES EWS

**4.1.** Der EWS besteht aus einem Gehäuse, abnehmbaren Flansch und Schutzdeckel.

Das EWS-Gehäuse besteht aus einem durch umweltfreundlichen Polyurethan-Schaum wärmeisolierten Stahlbehälter und zwei Gewindestutzen zur Zufuhr von Kaltwasser (mit blauem Ring) und zum Auslassen von Warmwasser (mit rotem Ring).

Der Innenbehälter ist mit spezieller Porzellan glasur zum sicheren Oberflächenschutz vor chemischer Korrosion beschichtet.

**4.2.** Am abnehmbaren Flansch sind Rohrheizkörper (RHK), Thermostat und Magnesiumanode montiert.

Der RHK dient zur Wassererwärmung und der Thermostat ermöglicht die Einstellung der Erwärmungstemperatur bis zu +75°C. Die Reinstellung erfolgt mithilfe von einem am Schutzdeckel angebrachten Regler. Im Thermostat ist ein Thermostatschalter eingebaut, eine Schutzvorrichtung gegen die Überhitzung des EWS, die die Stromversorgung des RHK bei der Temperaturerhöhung über 95°C unterbricht. (Während des Betriebes kann das EWS-Gehäuse sich erwärmen).

In den Modellen H\_O (pro) und H\_U (pro) ist am Schutzdeckel ein Stromschalter des EWS angebracht, der als Kontrollleuchte dient. Die Kontrollleuchte leuchtet bei der Erwärmung des Wassers und erlischt nach dem Erreichen der angegebenen Temperatur. Die Magnesiumanode dient zur Verringerung von elektrochemischer Korrosion im Innenbehälter.

**4.3.** Das Sicherheitsventil dient als Rückschlagklappe zum Verhindern von Wassereindringen aus dem Boiler in die Wasserleitung beim Druckabfall in dem Letzteren oder beim durch das Wasserüberhitzen bedingten Druckanstieg im Behälter sowie als Schutzventil zur Überdruckreduzierung im Behälter beim Wasserüberhitzen. Während des Betriebes kann das Wasser aus dem Ablassrohr des Sicherheitsventils zum Überdruckabbau durchsickern und damit die Sicherheit des EWS erzielen. Dieses Ablassrohr ist stets offen zu lassen und nach unten gerichtet in einer frostsicheren Umgebung einzubauen.

Es ist erforderlich, die Wasserableitung aus dem Ablassrohr des Sicherheitsventils in die Kanalisation zu sichern und bei der Montage des EWS ein entsprechender Abfluss vorzusehen.

Regelmäßig (zumindest einmal monatlich) ist die Ableitung von kleineren Wassermengen durch das Ablassrohr des Schutzventils in die Abwässerung zur Entfernung von Kalkablagerungen und zur Überwachung der Klappenfunktionsfähigkeit durchzuführen. Das Ventil ist zum Öffnen mit einem Griff versehen. Es ist darauf zu achten, dass während des EWS-Betriebes dieser Griff sich in der den Wasserabfluss aus dem Behälter absperrenden Position befindet.

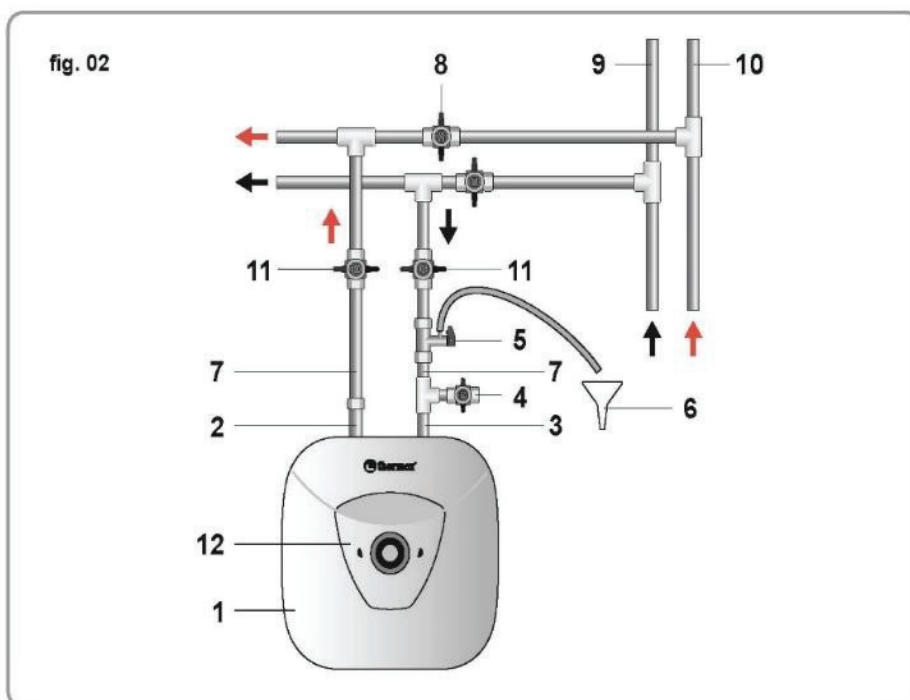
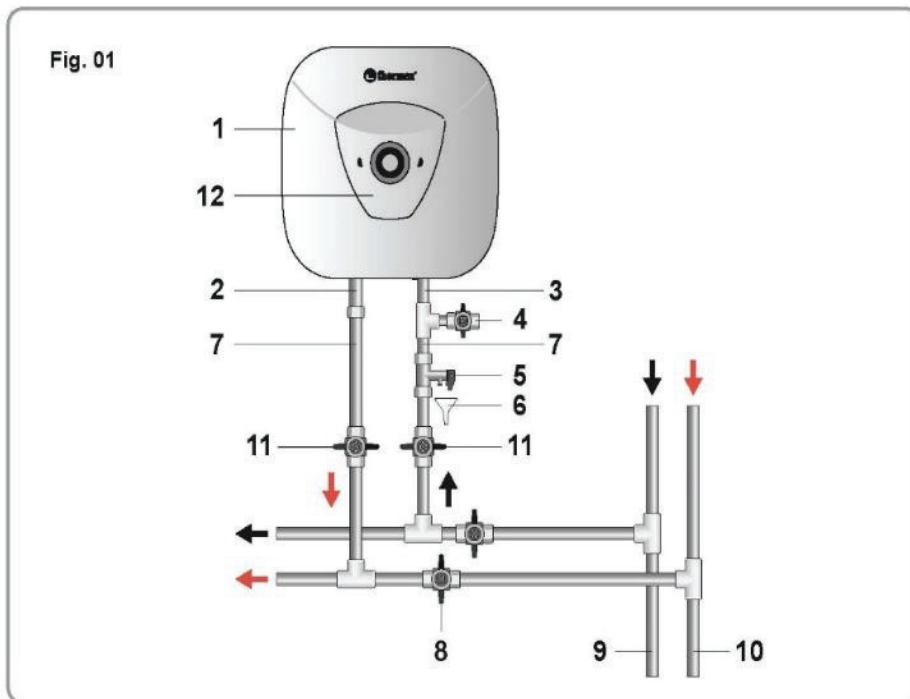

**Abbildungen 1-2:** 1 – EWS, 2 – Warmwasserstutzen, 3 – Kaltwasserstutzen, 4 – Ablassventil, 5 – Sicherheitsventil, 6 – Abfluss in die Kanalisation, 7 – Zuführung, 8 – beim Betrieb absperren, 9 – Kaltwasserhauptleitung, 10 – Warmwasserhauptleitung, 11 – Sperrventil, 12 – Schutzdeckel.

#### 4. SICHERHEITSHINWEISE

4.1. Die elektrische Sicherheit und Korrosionsschutz des EWS kann nur durch eine wirksame, gemäß geltenden Montagenormen für Elektroanlagen ausgeführte Erdung



gewährleistet werden.

**4.2.** Während der Montage und des Betriebes des EWS ist untersagt:

- Anschluss des leeren (ohne Wasser) EWS an das Stromnetz;
- Abnahme des Schutzdeckels des ans Stromnetz angeschlossenen Boilers;
- den EWS ohne Erdung zu betreiben;
- Anschluss des EWS an Wasserleitungen mit einem Druck über 0,6 MPa;
- Anschluss des EWS an die Wasserleitung ohne Sicherheitsventil;
- Wasserablass aus dem ans Stromnetz angeschlossenen EWS;
- Verwendung von den durch Hersteller nicht empfohlenen Ersatzteilen;
- Verwendung des Wassers aus dem EWS zur Zubereitung von Speisen;
- Verwendung des Wassers mit Fremdkörpern (Sand, Steingebröckel), die zum Ausfall des EWS und der Sicherheitsklappe führen können;
- Änderungen an Konstruktion und Montagemaßen der Befestigungselemente des EWS.

Achten Sie darauf, dass Kinder nicht mit dem EWS spielen. Die Bedienung des EWS ist für Personen (einschließlich Kinder) mit eingeschränkten physischen, psychischen und sensorischen Fähigkeiten sowie einem Mangel an Erfahrung und Wissen im Umgang mit dem EWS untersagt, ausgenommen sind Fälle, wenn dies unter Aufsicht bzw. gemäß Anweisungen von den für die Sicherheit verantwortlichen Personen erfolgt.

## 5. AUFSTELLUNG UND ANSCHLUSS

***Alle sanitärtechnische und elektrische sind ausschließlich durch geschultes Personal durchzuführen.***

### 5.1. Standort und Aufstellung

Die Aufstellung des EWS erfolgt gemäß der am Gehäuse angebrachten Kennzeichnung und folgender Tabelle:

Markierung	Volumen	Position
H_O (pro)	10-30 l	O – vertikal, Stutzen unten
H_U (pro)		U – vertikal, Stutzen oben

Es ist zu empfehlen, um Wärmeverluste bei Rohren zu vermindern, den EWS am nächsten zur Verbrauchsstelle des Warmwassers liegenden Ort aufzustellen.



Beim Bohren (Ausführung) von Wandlöchern ist auf die Lage der darin verlegten Kabel, Kanäle und Rohre zu achten. Bei der Wahl der Montageortes ist das Gesamtgewicht des mit Wasser gefüllten EWS zu berücksichtigen. Die Fußböden und Wände mit unzureichender Tragfähigkeit sind dementsprechend zu verstärken.

Alle Modelle H\_O und H\_U werden mit einem Montageset geliefert. Der Satz besteht aus einer speziellen Konsole und Ankern. Die Konsole ist an der Wand zu verankern und der EWS darauf zu befestigen.

Zur bequemen Bedienung des EWS ist vom Schutzdeckel bis zur nächsten Oberfläche axial vom Abnahmeﬂansch ein Abstand von min. 0,5 m zu sichern.

**Um die Zufügung von Schäden am Eigentum des Benutzers und/oder Dritter infolge einer Störung der Warmwasserversorgung zu vermeiden, ist der EWS in den Räumen mit wasserdichtem Fußboden und Abwässerkanalisation aufzustellen und keine wasserunbeständigen Materialien unter dem EWS zu platzieren. Bei der Montage in ungeschützten Räumen ist unter dem EWS eine Bodenwanne (gehört nicht zum Lieferumfang) mit dem Abfluss zur Kanalisation zu stellen.**

Sollte der EWS an einem für die Wartungsarbeiten bzw. Kundendienst schwer zugänglichen Ort (Hängeboden, Nischen, Zwischengeschoss etc.) aufgestellt werden, so ist die Montage und Demontage durch den Benutzer selbst oder auf seine Kosten durchzuführen.

## 5.2. Anschluss an die Wasserleitung

**Das Kaltwasser zum EWS ist durch einen Wasservorfilter mit dem Reinigungsgrad von min. 200 µm zuzuführen.**

Das Sicherheitsventil am mit dem blauen Ring gekennzeichneten Kaltwassereingang anbringen und um 3,5 – 4 Umdrehungen anziehen, mit beliebigem Dichtmaterial (Leinfaser, Dichtband etc.) hermetisieren.

Der Anschluss an die Wasserleitung erfolgt für Modelle H\_U (pro) gemäß Abb. 2 (Stutzen nach unten) und für Modelle H\_O (pro) gemäß Abb. 1 mithilfe von Kupfer-, Kunststoffrohren oder speziellem sanitärtechnischem Schlauch. Die Verwendung von gebrauchten Schläuchen ist untersagt. Zum Vermeiden von Beschädigung der Stutzen und Porzellanglasur-Beschichtung des Innenbehälters bei der Montage sind starke Beanspruchungen unzulässig.

Nach dem Anschluss das Ventil der Kaltwasserzufuhr und der Warmwasserhahn an der Mischbatterie zur Luftabführung aus dem Boiler öffnen. Nach der Vollfüllung fließt aus dem Hahn der Mischbatterie das Kaltwasser aus. Der Warmwasserhahn an der Mischbatterie des EWS schließen.

Bei der Aufstellung des EWS an einem Ort ohne Wasserleitung ist es zulässig, das Wasser aus einem mit der Pumpenanlage ausgerüsteten oder min. 5 m über dem EWS liegenden Wasserspeicher zugeführt wird.

**Anmerkung:** zur Verbesserung der Betriebsbedingungen des EWS ist der Einbau von einem Ablassventil (4) (gehört nicht zum Lieferumfang) gemäß Abb. 1 empfohlen. Wenn der Druck in der Wasserleitung 0,6 MPa überschreitet, ist am Eingang des EWS ein geeignetes Druckreglerventil (gehört nicht zum Lieferumfang) einzubauen.

## 5.3. Anschluss ans Stromnetz



**Vor dem Anschalten der Stromversorgung stellen Sie sicher, dass der EWS mit Wasser gefüllt ist!**

Vor dem Anschluss des Boilers ans Stromnetz stellen Sie sicher, dass dessen Parameter mit den Auslegungsdaten des Boilers übereinstimmen.

Zum sicheren Betrieb des Boilers ist er zu erden.

Der EWS ist mit einem Standardnetzkaabel mit Stecker ausgestattet. Die Dose ist mit einem Erdungskontakt zu versehen, an einem vor Nässe geschützten bzw. den Anforderungen an Feuchtigkeits- und Tropfenschutz entsprechenden Ort zu montieren und zu erden.

## 6. BETRIEB UND WARTUNG

### 6.1. Betrieb

Während des Betriebes des EWS kann der Benutzer die Erwärmungstemperatur mithilfe eines am Schutzdeckel angebrachten Reglers einstellen.

Bei der Erhöhung der Wassertemperatur über +95°C spricht der Thermoschalter zur sofortigen Abschaltung des Heizelementes an. Zur Rückschaltung auf Normalbetrieb den unter dem Schutzdeckel angebrachten Knopf des Thermoschalters am Thermostat bis zum Anschlag drücken.

Die Kontrollleuchte zeigt das Ein- und Ausschalten des RHK während des Betriebes des EWS an.

### 6.2. Pflege und Wartung (P&W)

Regelmäßige Wartung und fristgemäßes Auswechseln von Magnesiumanoden sind unbedingte Voraussetzungen für einen dauerhaften und fehlerfreien Betrieb des EWS. Die Nichteinhaltung dieser Anforderungen kann als Grund zum Verlust der Gewährleistungen dienen. **Die Wartung und Auswechseln von Magnesiumanoden gehören nicht zum Gegenstand der Hersteller- und Verkäufgarantie.**

Bei der Wartung ist der Zustand der Magnesiumanode und das Vorhandensein des Belages am Heizelement. Dabei ist auch eine im unteren Teil des EWS eventuell angesammelte Ablagerung zu entfernen. **Die Magnesiumanode ist zumindest einmal jährlich zu wechseln. Sind im Wasser zu viele chemische Beimischungen enthalten, so muss die Magnesiumanode öfter auszuwechseln. Die Belagbildung am Heizelement kann dessen Beschädigung verursachen, die als kein Garantiefall gilt und dessen Wechsel nicht zum Gegenstand der Hersteller- und Verkäufgarantie gehört. Der am Heizelement gebildete Belag kann mithilfe von Entkalkungsmitteln oder mechanisch entfernt werden. Bei der Belagentfernung aus dem EWS starke Beanspruchungen vermeiden und keine Scheuermittel verwenden, damit die Schutzschicht des Innenbehälters nicht beschädigt wird.**

Die Relevanz der ersten Wartung besteht darin, dass aufgrund der Intensität der Belag- und Ablagerungsbildung sowie des Anodenverbrauchs die Fristen der nachfolgenden Wartungen festzulegen und damit die Lebensdauer des EWS zu verlängern sind. Bei Nichteinhaltung der o.g. Anforderungen verkürzt sich die Betriebsdauer und infolgedessen erhöht sich das Risiko eines Ausfalls mit dem Erlöschen der Gewährleistung.

Vor der Durchführung der Wartungsarbeiten und zum Auswechseln von Magnesiumanode ist folgende Vorbereitung erforderlich:

- EWS vom Stromnetz trennen;
- Warmwasser abkühlen oder verbrauchen;
- Kaltwasserzufuhr zum EWS absperren;
- Sicherheitsventil abschrauben oder Auslassventil öffnen;
- an den Kaltwasserstutzen bzw. Ablassventil einen Gummischlauch anschließen und mit der Kanalisation verbinden;
- Warmwasserhahn an der Mischbatterie öffnen;
- Schutzdeckel abnehmen, Leitungen trennen, Auflagerflansch abschrauben und aus dem Gehäuse entfernen;
- Magnesiumanode auswechseln, Heizelement ggf. entkalken und Ablagerungen aus dem Behälter entfernen;

- alle Teile wieder montieren, EWS mit Wasser füllen und zum Stromnetz anschließen. Sollten die Wartungsarbeiten an EWS durch die Fachkräfte einer spezialisierten Werkstatt durchgeführt werden, so ist es im Garantieschein zu vermerken. Beim selbstständigen Austausch der Magnesiumanode durch den Benutzer ist zur vorliegenden Anleitung den Kaufbeleg für die Magnesiumanode beizulegen.

### 6.3. Mögliche Störungen und deren Behebungsverfahren

Störung	Mögliche Ursache	Behebungsverfahren
Warmwasserdruck aus dem EWS gefallen.	Auslassöffnung der Sicherheitsventil verschmutzt	Sicherheitsventil abnehmen und mit Wasser spülen
Erwärmungszeit erhöht	Belag am Heizelement	Flansch herausnehmen und Heizelement reinigen
	Netzspannung zu niedrig	sich an Stromanbieter wenden
häufiges Ansprechen der Thermostaltertaste	eingestellte Temperatur nahe am Grenzwert	Thermostatregler in Richtung der Temperaturreduzierung drehen (-)
	Thermostatrohr verkalkt	Flansch herausnehmen und Thermostatrohr vorsichtig reinigen
zum Stromnetz angeschlossener EWS funktioniert nicht. Beleuchtung des Schalters fehlt	Thermosachalter ausgelöst oder nicht angeschaltet	EWS vom Stromnetz trennen, Schutzdeckel abnehmen, Thermostaltertaste bis zum Anschlag drücken, Deckel anbringen und Gerät einschalten

Die oben genannten Störungen sind keine Defekte des EWS und werden durch den Benutzer selbst oder durch Fachkräfte einer autorisierten Werkstatt auf seine Kosten behoben.

Ist es nicht möglich, eine Störung durch die oben beschriebenen Empfehlungen zu beheben oder bei der Feststellung anderer Störungen wenden Sie sich an den in dieser Bedienungsanleitung genannten Kundendienst.

## 7. ENTSORGUNG

Bei der Einhaltung von Aufstellungs-, Betriebs-, Wartungsvorschriften des EWS und Übereinstimmung der Wasserqualität mit geltenden Normen stellt der Hersteller eine Betriebsdauer des Boilers von 7 Jahren fest.



Alle Teile des Boilers sind aus den für dessen sichere Entsorgung geeigneten umweltfreundlichen Materialien hergestellt, die Entsorgung erfolgt gemäß nationalen Normen und Regeln des Landes, wo der Boiler verwendet wird.

## 8. HERSTELLERGARANTIE

Der Hersteller gewährt eine Garantiefrist von 24 Monaten für den Warmwasserspeicher.

Die Garantiezeit beginnt ab Verkaufsdatum des EWS. Bei fehlendem bzw. korrigiertem Verkaufsdatum oder fehlendem Stempel des Verkäufers beginnt ab Herstellungsdatum. Das Herstellungsdatum ist in der originellen Seriennummer auf dem Identifikationsschild am EWS-Gehäuse verschlüsselt. Die Seriennummer besteht aus 13 Ziffern. Die dritte und vierte Ziffer der Seriennummer kennzeichnet das Baujahr, die fünfte und sechste – Herstellungsmonat, die siebte und achte – Tag. Die Reklamationen während der Garantiezeit werden unter Vorlage dieser Bedienungsanleitung mit dem Vermerk des Verkäufers und des Identifikationsschildes am EWS-Gehäuse anerkannt.

Die Mängel des Sicherheitsventils, Netzkabels oder der Fernbedienung gelten nicht als die des Warmwasserspeichers und setzen kein Umtausch des EWS voraus. Die Verantwortung für die Einhaltung von Aufstellungs- und Anschlussanweisungen trägt der Käufer (im Falle einer Selbstinstallation) oder die den Anschluss durchgeführte Montagewerkstatt.

Bei der Aufstellung und während des Betriebes ist der Benutzer verpflichtet, die einen ausfallfreien Betrieb innerhalb der Garantiezeit sichernden Anforderungen erfüllen, er hat:

- die in der vorliegenden Bedienungsanleitung aufgeführten Sicherheits-, Aufstellungs-, Anschluss-, Betriebs- und Wartungsvorschriften einhalten;
- die durch nachlässige Lagerung, Beförderung und Montage bedingten mechanischen Beschädigungen ausschließen;
- das Wassereinfrieren im EWS ausschließen;
- das zum Erwärmen im EWS bestimmte Wasser ohne mechanische und chemische Beimischungen zu verwenden;
- den EWS nur mit dem fehlerfreien Sicherheitsventil aus dem Lieferumfang zu betreiben (s. P. 4.3).

Der Hersteller haftet nicht für die infolge der Nichteinhaltung der in dieser

Bedienungsanleitung aufgeführten Aufstellungs-, Betriebs-, und Wartungsanweisungen entstandenen Defekte, auch falls diese durch unzulässige Netzparameter (Strom, - Wasserversorgung) beim Betrieb oder durch Eingreifen der Dritte verursacht wurden. Die Ansprüche wegen der Aufmachung des EWS unterliegen keiner Herstellergarantie.

Die Reparaturen, Auswechseln von Bauteilen und Zubehör innerhalb der Garantiezeit haben keine Verlängerung der Garantiefrist für EWS zur Folge, dabei endet die Gewährleistung für reparierte oder gewechselte Teile zum Zeitpunkt des Ablaufs der Garantiefrist.

 Der Hersteller behält sich das Recht auf Änderungen von Bauart und Parametern des EWS ohne Vorankündigung vor.

#### **HERSTELLER:**

THERMEX heating Technology (Jiangmen) CO., Ltd

No. 51, Jianshedonglu, Taoyuan town, Heshan City, Guangdong Province, PRC





**LEES ZORGVULDIG DEZE HANDLEIDING DOOR VOORDAT U DE WATERVERWARMER IN GEBRUIK GAAT NEMEN.**

## BESTE KLANT!

Gefeliciteerd met de aanschaf van uw waterverwarmer “**THERMEX**”.

Dit toestel is ontworpen en geproduceerd in strikte overeenstemming met alle toepasbare internationale normen, die een hoge betrouwbaarheid en gebruiksveiligheid ervan waarborgen.

De onderhavige Gebruiksaanwijzing geldt voor modellen H\_O (pro) en H\_U (pro).

De volledige benaming van uw waterverwarmer vindt u in de paragraaf “Garanties van de Fabrikant” alsmede op het typeplaatje op de behuizing van het apparaat.

## 2. BESTEMMING

Deze waterverwarmer (hierna: boiler) is bestemd om sanitair- en drinkwater op te warmen in woonhuizen en industriële bedrijven die aangesloten zijn op het centrale watervoorzieningssysteem met overeenkomstige technische parameters.

De boilers dienen te worden gebruikt slechts in gesloten verwarmde ruimtes en zijn niet geschikt voor continu werken in een “stromend water modus”.

## 3. ALGEMENE TECHNISCHE GEGEVENS

Maximaal toelaatbare waterdruk in de koudwater-toevoerleiding: 0,8 MPa.

Minimaal toelaatbare waterdruk in de koudwater-toevoerleiding: 0,05 MPa.

Vereiste stroomvoorziening: eenfase-netwerk (spanning 220 V  $\pm$  10%, frequentie 50 Hz  $\pm$  1%).

Het vermogen van de buisvormige elektrische waterverwarmer is trapsgewijs regelbaar: 1,5 kW. Draaddiameter van koud- en warmwateraansluitingsbuizen: 1/2". Beschermingsklasse: **IP24**.

Inhoud, ltr	Gemiddelde opwarmtijd bij $\Delta T = 45^{\circ}C$	Afmetingen, mm (breedte/hoogte/diepte)	
		H_O (pro)	H_U (pro)
10	0 uur 20 min	340/295/353	340/295/353
15	0 uur 30 min	375/345/353	375/345/353
30	1 uur 05 min	455/415/475	455/415/475

## 4. LEVERINGSOMVANG

1. Waterverwarmer	- 1 st.
2. Veiligheidsklep, GP-type	- 1 st.
3. Gebruiksaanwijzing	- 1 st.
4. Verpakking	- 1 st.
5. Montage-set voor de boiler	- 1 st.

## 5. BESCHRIJVING EN WERKINGSPRINCIPE

**4.1.** De boiler bestaat uit volgende onderdelen: behuizing, afneembare flens en beschermingsdeksel.

De behuizing bestaat uit een reservoir (warmte-geïsoleerd met milieuvriendelijke polyurethaan) en twee schroefdraad-verbindingspijpen: de ene (met een blauwe ring) is bedoeld voor de inlaat van koud water, de andere (met rode ring) voor de uitlaat van warm water.

De binnentank is met een speciale biologisch actieve glasporselein-laag bedekt, die de binnenkant daarvan goed beschermt tegen chemische corrosie.

**4.2.** Op de afneembare flens zijn er gemonteerd: tubulaire elektrische verwarmmer (TEV), thermostaat en magnesium anode.

De TEV verwarmt het ingaande water, terwijl de thermostaat de temperatuur regelt binnen het bereik tot +75°C. De temperatuurregeling gebeurt met behulp van een daartoe bestemde regelknop die op het beschermingsdeksel zit van de waterverwarmer. Het thermostaat heeft ook een thermoschakelaar die eigenlijk een beveiligingsinrichting is die de boiler tegen oververhitting beschermt, door de TEV van het stroomnet af te koppelen, zodra de temperatuur van het water +95°C heeft overschreden (tijdens het werken mag de behuizing van de boiler heet worden).

De modellen H\_O (pro) en H\_U (pro) zijn met een hoofdschakelaar uitgerust, die op het beschermingsdeksel van de boiler staat en waarvan de verlichting als controlelampje dienst doet. Het controlelampje brandt tijdens het opwarmen en gaat uit zodra de ingestelde opwarmtemperatuur is bereikt. De magnesium anode is ingebouwd teneinde de agressieve inwerking te neutraliseren van de elektrochemische corrosie op de binnentank.

**4.3.** De veiligheidsklep werkt als terugslagventiel, d.w.z. laat niet overvloedig water uit de boiler terugstromen, als de druk in de binnentank drastisch stijgt (dit kan gebeuren bij een heftige opwarming) en zo voorkomt het terechtkomen van verwarmingswater naar het centrale watervoorzieningsnet; tegelijkertijd functioneert hij als beschermingsklep die de overdruk afvoert bij eventuele oververhitting. Tijdens het opwarmen kan er wat water uit de uitlaatbuis van het veiligheidsventiel doorsijpelen. Dit is heel normaal en is opzettelijk bedoeld om het verwarming-systeem te beveiligen, door eventuele overdruk te laten ontsnappen. Die uitlaatbuis dient altijd open te blijven, daarvoor moet deze buis in een vorstvrij milieu naar beneden gericht staan.

Het is noodzakelijk om een waterafvoer uit de uitlaatbuis naar het rioolnet te voorzien; daarvoor moet u vóór de montage van de boiler een geschikte afvoergoot voorbereiden.

Bovendien dient u af en toe (tenminste eens per maand) een weinig water via de uitlaatbuis van de veiligheidsklep naar het rioolsysteem af te laten, om de kalkaanslag te laten verwijderen alsmede om de functionaliteit van het ventiel te controleren. De veiligheidsklep is met een draaiknop uitgerust, waarmee hij geopend kan worden. Zorg ervoor dat die draaiknop tijdens het werken van de verwarmmer in de "gesloten" positie staat, om lekkage te verhinderen.

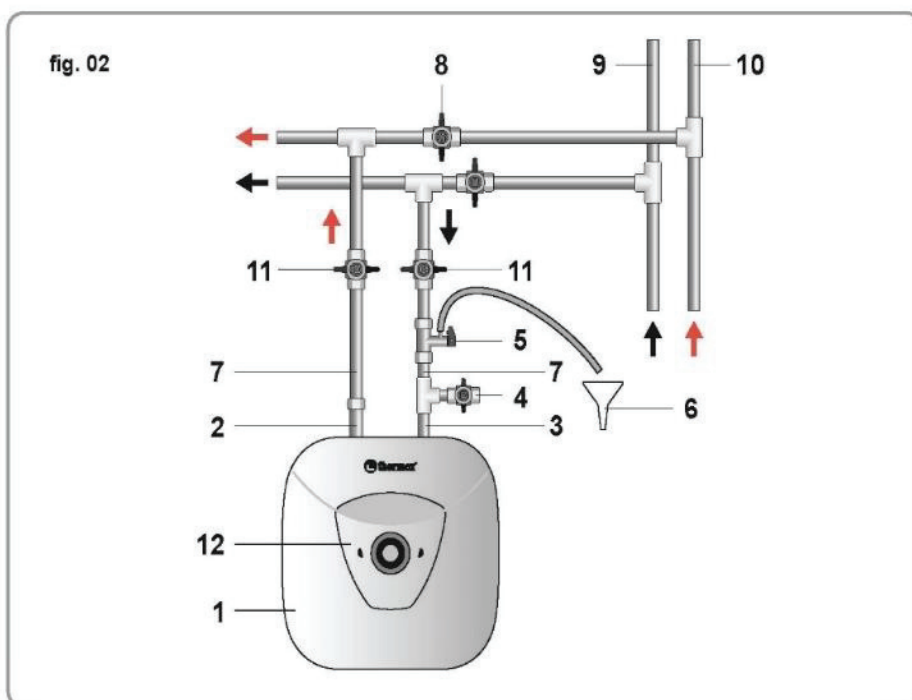
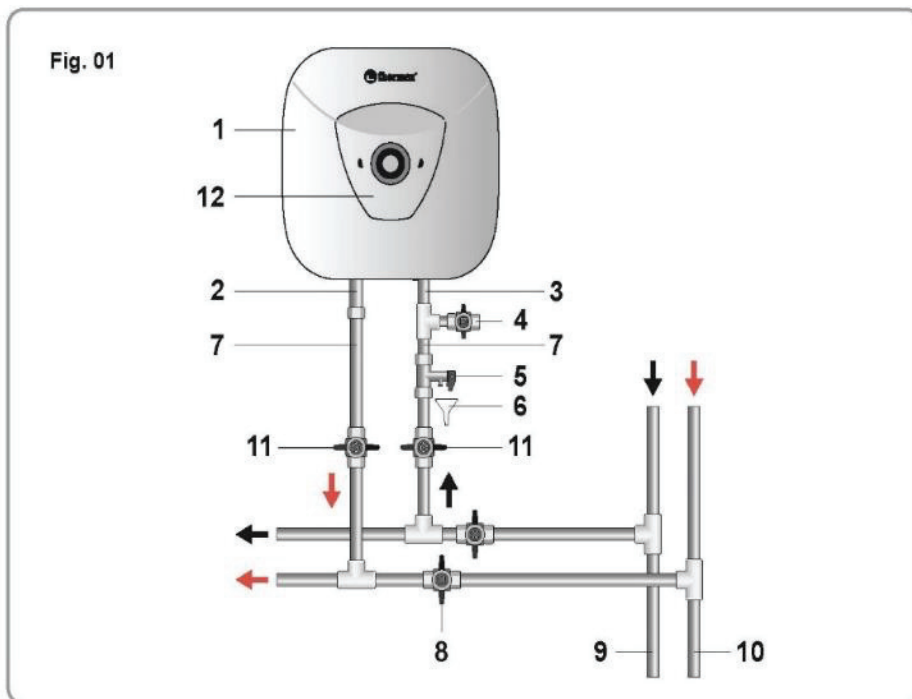

**Fig. 1-2:** 1 – Boiler, 2 – Warmwater-verbindingbuis, 3 – Koudwater-verbindingbuis, 4 – Aftapventiel, 5 – Veiligheidsklep, 6 – Afvoerkanaal naar het riool, 7 – Fittingen en verbindingstukken, 8 – Ventiel afsluiten tijdens het gebruik van de boiler, 9 – Koudwater-toevoerleiding, 10 – Warmwaterleiding, 11 – Afsluitklep, 12 – Beschermingsdeksel.

## 6. VEILIGHEIDSMATREGELEN

**4.1.** Een elektrische veiligheid evenals roestwerende eigenschappen van de boiler worden door ons uitsluitend gegarandeerd onder voorbehoud dat er een effectieve aarding is, die aan alle geldende montageregels en normen voldoet op het gebied van elektrische installaties.

- 4.2.** Bij de montage evenals bij het verdere gebruik van de boiler is het niet toegestaan:
- Stroomvoorziening inschakelen, tenzij de boiler niet volledig is gevuld met water;
  - Beschermingsdeksel verwijderen, zolang het apparaat onder spanning staat;
  - De boiler zonder aarding laten werken;
  - Het toestel op een waterleidingnet aansluiten, waar de werkdruk 0,6 MPa overschrijdt;
  - De boiler zonder een veiligheidsventiel op het centrale watertoevoersysteem aansluiten;
  - Water uit de boiler aftappen wanneer het systeem onder spanning staat;
  - Van onderdelen of aanvullende accessoires gebruik maken die door de Fabrikant niet aanbevolen of uitdrukkelijk toegestaan zijn;
  - Water uit de boiler voor het koken van eten gebruiken;
  - De boiler met vuil water vullen: vreemde mechanische deeltjes (zand, kleine steentjes enz.) en andere onzuiverheden kunnen wel het veiligheidsventiel verstoppen en zo de boiler beschadigen;
  - De opbouw en/of montage-afmetingen van houders van de boiler zelfstandig wijzigen.

**De waterverwarmer is geen speelgoed. Houd hem buiten het bereik van kinderen, zodat zij niet er kunnen mee spelen. Eveneens mag dit apparaat niet worden gebruikt door personen die zekere fysieke, mentale of sensorische beperkingen / afwijkingen hebben, die weinig kennis en ervaring hebben en/of niet voldoende geïnstrueerd zijn over de juiste hantering van dergelijke toestellen, tenzij dit onder toezicht gebeurt van een persoon die verantwoordelijk is voor het opvolgen van de veiligheidsmaatregelen.**

## 7. MONTAGE EN AANSLUITING

*Alle montage-, sanitaire en elektrische werkzaamheden mogen alleen door speciaal geschoold deskundig personeel worden uitgevoerd.*

### 4.1. Plaatsing en installatie

Installatie van de boiler moet gebeuren met inachtneming van de markering op de behuizing van het toestel, en volgens deze Tabel:

Markering	Inhoud	Oriëntering
H_O (pro)	10 – 30 liter	O – verticaal, verbinding buizen naar beneden gericht
H_U (pro)		U – verticaal, verbinding buizen naar boven



Het is raadzaam om de boiler zo dicht mogelijk te plaatsen bij de verbruiker van het te verwarmen water, om warmteverliezen in leidingen voor zover mogelijk te verminderen.

Bij het boren van gaten aan de wand (perforatie) moet u nodige voorzorgsmaatregelen treffen, zodat de evtl. erachter liggende leidingen (kanalen, draden) niet beschadigd worden. Als u een plaats kiest voor de montage, moet u ook het totale gewicht van de gevulde boiler in acht nemen. Zwakke vloeren en wanden, indien deze het totaalgewicht niet kunnen dragen, moeten worden behoorlijk versterkt.

Alle modellen H\_O (pro), H\_U (pro) worden met een montage-set geleverd. De set bevat een speciale houder (ophangbeugel met bevestigingsankers). De houder dient te

worden bevestigd aan de wand met behulp van de ankers, daarna kunt u de boiler erop plaatsen.

Met het oog op het verdere onderhoud van de boiler moet de afstand tussen het beschermingsdeksel en een dichtstbijzijnd oppervlak (in de richting van de as van de afneembare flens) tenminste 0,5 meter bedragen.

***Om materiële schade aan (derde) personen of eigendommen te voorkomen als gevolg van eventuele storingen aan de warmwatervoorziening, moet de boiler enkel in de lokalen worden geïnstalleerd met een deugdelijke waterdichting van vloeren alsmede met een drainage (waterafvoer naar het riool). Onder geen omstandigheden mag de boiler op voorwerpen rusten die gevoelig zijn voor vocht. Indien de boiler moet zich in een onbeschermd ruimte bevinden, dan is het noodzakelijk om een carter (niet meegeleverd) onder de boiler te plaatsen, met een waterafvoergoot naar het rioolnet.***

Ingeval de boiler zich op een moeilijk bereikbare plaats bevindt, waar het noodzakelijke (garantie) onderhoud belemmerd wordt (entresols, nissen, holtes tussen verdiepingen e.a.), moet elke demontage/terugmontage door de klant zelf worden uitgevoerd, maar in elk geval op zijn kosten.

#### 4.2. Aansluiting op watertoevoer.

***Het koude water uit het centrale watervoorzieningsnet dient te worden geleverd naar de boiler via een voorfilter met een afscheidingsgraad van min. 200 micron.***

Zet de veiligheidsklep aan de koudwater-ingang (van een blauwe ring voorzien), draai hem 3,5 – 4 slagen heen, en dicht hem af met ongeacht welk afdichtingsmateriaal (vlas, PTFE-band e.a.).

Aansluiting op het waterleiding-systeem mag worden uitgevoerd enkel en alleen zoals in Fig. 2 afgebeeld (voor modellen H\_U (pro), verbindingsbuizen naar boven) of Fig. 1 (voor modellen H\_O (pro)) met gebruikmaking van koper- of kunststofpijpen, ofwel van speciale flexibele fittingen en verbindingstukken. Het is verboden om van oude flexibele leidingen en fittingen weer gebruik te maken. Wees voorzichtig en gebruik daar geen overmatig geweld bij, dit kan wel tot beschadiging leiden van de verbindingsbuizen, alsook de glasporselein-laag binnen de tank van de boiler vernietigen.

Na het aansluiten draait u open: de koudwaterkraan (waardoor koud water naar de boiler wordt geleverd), de aftapkraan (hoofdkraan, waardoor het verwarmde water uit de boiler naar buiten loopt) en de warmwaterkraan aan de menginrichting. Zodra de boiler volledig gevuld is, komt er water uit de mengkraan te lopen met een ononderbroken straal. Sluit het water af door de mengkraan dicht te doen.

Indien het apparaat moet worden geïnstalleerd op een plaats waar er geen waterleidingssysteem is, dan is het toegestaan om het water naar de boiler te leveren uit een extra reservoir met behulp van een pomp, ofwel uit een speciaal aangepaste tank die minstens 5 m hoog dient te liggen over het bovenste punt van de boiler.

**Opmerking:** Voor het gemak van onderhoud van de boiler tijdens het werken is het aanbevolen om een aflaatventiel (4) (niet meegeleverd) te installeren, zoals in Figuur 1 is te zien. Als de werkdruk in het waterleidingssysteem hoger is dan 0,6 MPa, dan moet u aan de ingang vóór de veiligheidsklep een passend drukreducerendventiel inbouwen (niet meegeleverd met de boiler).

#### 4.3. Elektrische aansluiting.

**Zorg ervoor dat het apparaat met water is gevuld, voordat u het inschakelt en in werking stelt!**



Alvorens de boiler op het stroomnet aan te sluiten, vergewis u ervan dat de voorhanden zijnde spanning evenals overige technische parameters overeenkomen met diegene die op het typeplaatje staan.



Het toestel dient naar behoren te zijn geaard, dat is absoluut noodzakelijk voor zijn veilige en duurzame werking.

De waterverwarmer wordt met een standaard elektrische kabel met stekker geleverd. Uw stopcontact dient te hebben een aardingsklem met een aardleiding, en zich op een tegen vocht beschermde plaats te bevinden, of althans naar behoren (conform desbetreffende normen) beveiligd te zijn tegen vocht en regen.

## 8. CONTROLE EN ONDERHOUD

### 4.1. Normale werking

Tijdens het gebruik van de boiler kunt u de temperatuur regelen in de boiler met behulp van de temperatuur-regelknop op het beschermingsdeksel van de boiler.

Zodra de temperatuur van het water binnen het apparaat +95°C overschrijdt, reageert er de thermoschakelaar op en zet de TEV onmiddellijk uit. Om het apparaat weer te starten, dient u vóór de klik op de stang te drukken van de thermoschakelaar aan de thermostaat. De stang ligt onder het beschermingsdeksel van de boiler.

Het controlelampje geeft aan of de TEV aan- of uitstaat, wanneer de boiler werkt.

### 4.2. Technisch onderhoud.

Regelmatig onderhoud evenals vervangen van de magnesium-anode is een belangrijke voorwaarde voor een lange levensduur van uw waterverwarmer. Als het product wordt beschadigd omdat u deze voorschrift niet hebt opgevolgd, is de garantie niet van toepassing. **Noch het technische onderhoud noch het vervangen van de magnesium-anode worden door de garantieverplichtingen van de fabrikant of verkoper gedekt.**

In de loop van het onderhoud dient u vooral de conditie van de magnesium-anode te controleren; kijk ook, of er aanslag en ketelsteen op het verwarmingselement aanwezig is. Tegelijkertijd verwijdert u de kalkaanslag die zich op de bodem van de ketel verzamelt. **De magnesiumanode dient tenminste een maal per jaar te worden vervangen, of vaker, indien het water te veel vreemde chemische stoffen / onzuiverheden bevat. Vorming van de kalkaanslag (ketelsteen) op het verwarmings-element kan beschadigingen veroorzaken die normaliter door de garantie niet worden gedekt; evenzo is de fabrikant / verkoper niet verplicht om het verwarmingselement te vervangen, hetzij in het kader van de garantie of krachtens enige andere verbintenissen.** De gebruiker mag in dit verband geen aanspraak geldig doen. De kalkaanslag (ketelsteen) die zich gaandeweg op het verwarmingselement vormt, kan zowel mechanisch worden verwijderd alsook met behulp van de daartoe bestemde chemische middelen. Gebruik maar geen schuurmiddelen noch te veel geweld daarbij, omdat het schadelijk is voor de glasporselein-bedekking van de binnentank.

Het eerste onderhoud is in het bijzonder belangrijk, omdat naar de intensiviteit van de vorming van kalkaanslag/ketelsteen en naar het verbruik van de magnesium-anode kunt u volgende onderhoudsintervallen bepalen en als gevolg de levensduur van het toestel verlengen. Het niet-naleven van deze vereisten leidt tot een kortere levensduur van de boiler en kan storingen en verdere problemen veroorzaken: u kunt zich verwonden, het apparaat een onherstelbare schade toebrengen en bijgevolg de garantie doen vervallen.

Voor elk onderhoud / vervangen van de magnesium-anode dient u als volgt te handelen:

- elektrische voeding van de boiler uitschakelen;
- toevoer van warm water naar de boiler blokkeren;
- het resterende water laten afkoelen of via de mengkraan verbruiken;
- de veiligheidsklep loskoppelen of het aftap-ventiel opendoen;



- een rubberslang aan de koudwater-verbindingbuis of aan het aftapventiel zetten, het andere einde van de slang naar het riool richten;
- de warmwaterkraan aan de menginrichting opendoen en het resterende water laten aflopen;
- het beschermingsdeksel verwijderen, leidingen afkoppelen, de afneembare flens losschroeven en uit de behuizing halen;
- de magnesium-anode vervangen, de TEV zonodig schoonmaken, evtl. kalkaanslag en ketelsteen verwijderen;
- de boiler opnieuw monteren, met water vullen en de elektrische voeding weer aanzetten.

Na elk onderhoud van de boiler door een geautoriseerde vennootschap (klantenservice) moet er een verkoop-aantekening worden gezet in het garantiebewijs. Gelieve bij vervangen van de magnesium-anode een kassabon voor de nieuwe anode als bewijs bij te voegen tot de onderhavige Gebruiksaanwijzing.

#### 4.3. Eventuele storingen en verhelpingsmaatregelen

Storing	Mogelijke oorzaak	Oplossing
Druk van het verwarmde water neemt af	Inlaat-opening van de veiligheidsklep is vervuild	Veiligheidsklep demonteren en met stromend water schoonmaken
Opwarmtijd is langer geworden	TEV is met ketelsteen of kalkaanslag bedekt	Flens eruit halen en de TEV schoonmaken
	Te lage spanning in het stroomnet	De klantendienst raadplegen van uw elektriciteitsleverancier
Thermoschakelaar reageert vaak en schakelt de boiler uit	De ingestelde temperatuur ligt in de buurt van de grenswaarde	Regelaar van de thermostaat op een lagere temperatuur instellen (naar (-) draaien)
	Thermostaat-pijpje is met ketelsteen bedekt	De afneembare flens uit de boiler halen en het pijpje voorzichtig reinigen, kalkaanslag/ketelsteen
De ingeschakelde boiler verwarmt niet. Inschakelknop brandt niet	Thermoschakelaar heeft op een storing gereageerd en uitgeschakeld of staat niet aan	Boiler van het stroomnet ontkoppelen, beschermingsdeksel verwijderen, op de knop aan de thermoschakelaar drukken totdat ze klikt, vervolgens het deksel terug monteren en de elektrische voeding weer

De hierboven genoemde storingen zijn geen defect van de waterverwarmer en kunnen worden zelfstandig verholpen of door een deskundige vakman op kosten van de klant in orde gebracht.

Als de voorgaande instructies uw storting niet hebben opgelost, dan moet u contact opnemen met een plaatselijke geautoriseerde klantenservice (zoals in uw Gebruiksaanwijzing staat vermeld).

## 9. HET WEGDOEN

De fabrikant verleent een 7-jarige garantie vanaf de verkoopdatum voor de waterverwarmer en voor alle integrale bestanddelen ervan, op voorwaarde dat alle bovenstaande instructies en voorschriften betreffende montage, inbedrijfstelling, gebruik en regelmatig onderhoud van de boiler strikt worden opgevolgd, alsook mits de waterkwaliteit aan alle geldende standaarden voldoet.



Alle bestanddelen van de waterverwarmer zijn van zodanige materialen gemaakt die in voorkomende gevallen op een milieuvriendelijke wijze kunnen worden weggedaan en gerecycled. Houd er rekening mee dat elke afvalverwijdering mag gebeuren volgens de ter plaatse geldende ecologische normen en milieubeschermingswetten.

## 10. FABRIEKSGARANTIES

De Fabrikant geeft 2 jaar garantie op het gehele product.

De garantietermijn begint te lopen vanaf de actuele factuurdatum (datum van verkoop) van het product. Bij gebrek aan een datumstempel, d. w. z. als er geen verkoopdatum is ingevuld of als de aantekening van de vennootschap – verkoopster gewijzigd of geüpdatet is, dan zal de bouwdatum als datum van verkoop gelden. De vervaardigingsdatum is onder andere gegevens gecodeerd binnen een unieke serie-code die in het typeplaatje staat geschreven op de behuizing van het product. Het serienummer voor elke verwarmers bestaat uit dertien cijfers. Het derde en het vierde cijfer staan voor bouwjaar, het vijfde en het zesde respectievelijk voor de bouwmaand, het zevende en het achtste cijfers in het serienummer staan respectievelijk voor de bouwdag. Tijdens de garantietermijn worden garantieclaims geaccepteerd slechts tegen vertoon van de onderhavige Gebruiksaanwijzing met een daartoe bijgevoegde aankoopbewijs (aantekening van de vennootschap-verkoopster), en met het typeplaatje die op de behuizing van de boiler staat.

Een defectieve veiligheidsklep en/of voedingskabel met de beveiligingsschakelaar wordt niet beschouwd als een defect van het gehele product en dus geeft geen aanleiding voor vervangen. De klant (in voorkomend geval, een door hem aangetrokken service-vennootschap) neemt op zich alle verantwoordelijkheid voor de juiste installatie, montage en aansluiting van het apparaat.

Bij montage en gebruik van de waterverwarmer is de gebruiker verplicht om de daarbij horende regels en voorschriften in acht te nemen, die een onberispelijke functie van het gehele systeem gedurende de garantietermijn waarborgen, onder meer:

- alle veiligheidsmaatregelen alsmede instructies opvolgen voor wat betreft montage, installatie, aansluitingen en onderhoud, zoals hierboven in deze Gebruiksaanwijzing voorgeschreven;
- mechanische beschadigingen vermijden die ten gevolge van een nalatige bewaring, alsmede bij vervoer of montage kunnen ontstaan;
- bevriezing van het water binnen het toestel voorkomen;
- de boiler enkel en alleen met zuiver water vullen, zonder welke dan ook mechanische en/of chemische onzuiverheden;
- het apparaat nooit laten werken met defecte beveiligingsinrichtingen; derhalve dient u zo vaak mogelijk te controleren of de veiligheidsklep (meegeleverd, zie par. 4.3) in goede staat is.

De Fabrikant aanvaardt geen verantwoordelijkheid voor welke dan ook schades of storting die te wijten zijn aan een nalatigheid van de gebruiker(s) of van derden, die de hierboven vermelde instructies en voorschriften niet hebben opgevolgd, evenals voor

schades en storingen die ten gevolge van ontoelaatbare parameters ontstaan van het watervoorziening- of elektriciteitsnet, waarop de waterverwarmer is aangesloten. Hiertoe behoren ook eventuele problemen die plaatsvinden wegens een ongeoorloofde tussenkomst van vreemde personen. Tevens worden er geen aanspraken geaccepteerd ten opzichte van het uiterlijk van de waterverwarmer.

Reparatie en/of vervanging van een onderdeel of van een toebehoor van de waterverwarmer binnen de garantietermijn levert geen grond op voor een verlenging van die termijn voor het apparaat over het algemeen, intussen de garantietermijn voor de vervangen of herstelde onderdelen en aanvullende accessoires gelijktijdig afloopt met de afloop van de garantie voor de boiler.



De Fabrikant behoudt zich het recht voor om op elk gewenst moment de opbouw en de eigenschappen van zijn product zonder een voorafgaande kennisgeving te wijzigen.

### **FABRIKANT**

THERMEX heating Technology (Jiangmen) CO., Ltd

No. 51, Jianshedonglu, Taoyuan town, Heshan City, Guangdong Province, PRC



**AVANT LA PREMIERE UTILISATION DU BOUILLEUR, LISEZ ATTENTIVEMENT CE MANUEL D'EXPLOITATION**

### CHER CLIENT !

Nous vous félicitons d'avoir acheté le chauffe-eau « **THERMEX** ».

Le chauffe-eau est conçu et fabriqué dans le strict respect des normes russes et internationales assurant la fiabilité et la sécurité de l'exploitation.

Le présent manuel concerne les modèles H\_O (pro) et H\_U (pro).

La dénomination complète de votre chauffe-eau est indiquée dans le chapitre « Garantie du fabricant » et sur la plaque d'identification sur le boîtier du chauffe-eau.

## 1. DESTINATION

Le chauffe-eau électrique (ci-après : le CEE) est destiné à assurer l'approvisionnement en eau des sites publics et industriels ayant les lignes de distribution d'eau avec les paramètres nécessaires.

Le CEE doit être utilisé dans des locaux fermés et chauffés, il n'est pas destiné à l'exploitation en mode d'écoulement continu.

## 2. CARACTERISTIQUES TECHNIQUES PRINCIPALES

Pression maximale dans la canalisation d'eau froide – 0,8 MPa.

Pression minimale dans la canalisation d'eau froide – 0,05 MPa.

Paramètres du réseau d'alimentation – réseau monophasé de tension de 220 V ± 10% et de fréquence de 50 Hz ± 1%.

Puissance de l'élément chauffant tubulaire (ECT) – 1,5 kW. Diamètre du filetage des tubulures d'amenée de l'eau froide et chaude – 1/2". Classe de protection du chauffe-eau – **IP24**.

Capacité, l	Temps moyen de chauffage à $\Delta T = 45^{\circ}C$	Dimensions, mm (largeur/hauteur/profondeur)	
		H_O (pro)	H_U (pro)
10	0 h 20 min	340/295/353	340/295/353
15	0 h 30 min	375/345/353	375/345/353
30	1 h 05 min	455/415/475	455/415/475

### 3. LOT DE LIVRAISON

1. Chauffe-eau	- 1 pc.
2. Soupape de sûreté de type GP	- 1 pc.
3. Manuel d'exploitation	- 1 pc.
4. Emballage	- 1 pc.
5. Kit de montage du CEE	- 1 pc.

### 4. DESCRIPTION ET PRINCIPE DE FONCTIONNEMENT DU CEE

**4.1.** Le CEE comprend un boîtier, une bride amovible et un couvercle de protection.

Le boîtier est composé d'un réservoir thermo-isolé par la mousse de polyuréthane écologique et deux tubulures filetées pour l'entrée de l'eau froide (anneau bleu) et la sortie de l'eau chaude (anneau rouge).

Le réservoir interne a un revêtement spécial en porcelaine de verre qui protège bien la surface intérieure contre la corrosion chimique.

**4.2.** La bride amovible retien : l'élément chauffant tubulaire (ECT), le thermostat et l'anode de magnésium.

L'ECT sert au chauffage de l'eau et le thermostat assure la possibilité de réglage de la température de chauffage jusqu'à +75°C. Le réglage est effectué à l'aide de la manette du régulateur situé sur le couvercle de protection du chauffe-eau. Le thermostat est équipé d'un disjoncteur thermique – le dispositif de protection du CEE contre la surchauffe qui coupe l'alimentation de l'ECT en cas de dépassement de la température de l'eau au-dessus de 95°C. (Au cours de l'exploitation, le boîtier du CEE peut se rechauffer.)

Aux modèles H\_O (pro) et H\_U (pro), le couvercle de protection retient l'interrupteur de l'alimentation du CEE dont l'éclairage accomplit les fonctions d'une lampe de contrôle. La lampe de contrôle est allumée lors du chauffage de l'eau et s'éteint lorsque la température nécessaire est obtenue. L'anode de magnésium est destinée à la neutralisation l'effet de corrosion électrochimique sur le réservoir interne.

**4.3.** La soupape de sûreté assure les fonctions de la soupape de retour en empêchant la pénétration de l'eau du chauffe-eau au réseau d'eau en cas de la chute de la pression dans le réseau d'eau et en cas de l'accroissement de la pression dans le réservoir à condition d'une forte chauffe de l'eau, ainsi que assure les fonctions de la soupape de protection en enlevant la pression de surcharge dans le réservoir en cas d'une forte chauffe de l'eau. Lors du fonctionnement du chauffe-eau, l'eau peut s'infiltrer du tuyau d'échappement de la soupape de sûreté pour la faille de la surpression qui se produit aux fins de la sécurité du chauffe-eau. Ce tuyau d'échappement doit rester ouvert à l'atmosphère et être installé d'une façon permanente en descendant et au milieu ambiant incongélable.

Il est nécessaire d'assurer l'évacuation de l'eau du tuyau d'échappement de la soupape de sûreté à l'égout, ayant prévu le drainage approprié lors du montage du CEE.

Il faut régulièrement effectuer la vidange d'un peu d'eau via le tuyau d'échappement de la soupape de sûreté à l'égout pour éliminer des dépôts calcaires et pour vérifier la capacité de travail de la soupape. Pour ouvrir la soupape, celle-ci est munie d'une manche. Il est nécessaire de surveiller que lors du fonctionnement du chauffe-eau cette manche se trouve dans la position obturant la vidange de l'eau du réservoir.



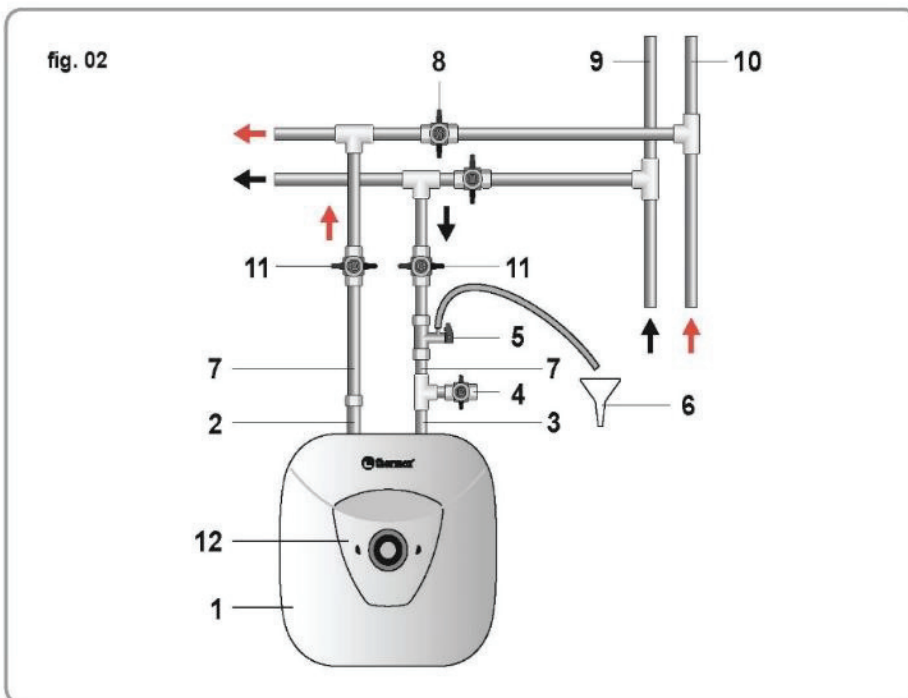
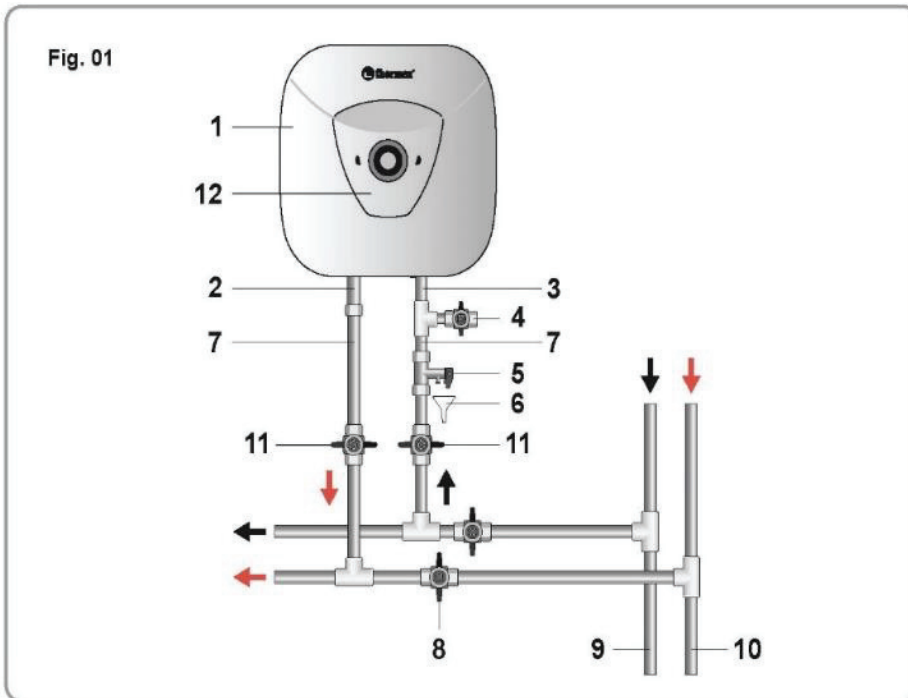

**Figures 1-2 :** 1 – CEE, 2 – Tubulure d’eau chaude, 3 – Tubulure d’eau froide, 4 – Robinet de vidange, 5 – Soupape de sûreté, 6 – Drainage à l’égout, 7 – Arrivée, 8 – Fermer le robinet lors de l’exploitation du CEE, 9 – Canalisations d’eau froide, 10 – Canalisations d’eau chaude, 11 – Robinet d’arrêt, 12 – Couvercle de protection.

## 5. DIRECTIVES DE SECURITE

**4.1.** La sécurité électrique et la protection contre incendie du CEE sont garanties uniquement en cas de la mise à la terre effective réalisée en conformité avec les prescriptions de montage des installations électriques.

**4.2.** Il est inadmissible lors de l’installation et l’exploitation du CEE de :

- brancher l’alimentation électrique, si le CEE n’est pas rempli d’eau ;



- enlever le couvercle de protection lorsque l'alimentation électrique est branchée ;
- utiliser le CEE sans mise à la terre ;
- raccorder le CEE au réseau d'eau avec la pression supérieure à 0,6 MPa ;
- raccorder le CEE à la conduite d'eau sans soupape de sûreté ;
- vidanger l'eau du CEE lorsque l'alimentation électrique est branchée ;
- utiliser des pièces de rechange non recommandées par le Fabricant ;
- utiliser l'eau du CEE pour préparer la nourriture ;
- utiliser l'eau contenant des impuretés mécaniques (sable, rocailles) qui peuvent provoquer un mauvais fonctionnement du CEE et de la soupape de sûreté ;
- modifier la structure et les dimensions de positionnement des supports du CEE.

**Il faut expliquer aux enfants qu'il ne jouent pas avec le CEE. Le CEE n'est pas prévu pour être utilisé par des personnes (y compris des enfants) aux capacités physiques, sensorielles ou mentales réduites, ainsi que par des personnes qui ne savent pas utiliser le CEE, à l'exception des cas quand l'exploitation est contrôlée et conforme aux instructions des personnes responsables de la sécurité du CEE.**

## 6. INSTALLATION ET RACCORDEMENT

***Tous les travaux de montage, de plomberie et de mise de câble doivent être faits par des personnes qualifiées.***

### 6.1 Emplacement et installation.

L'installation du CEE est réalisée conformément au marquage fait sur le boîtier et au tableau suivant :

Marquage	Capacité	Emplacement
H_O	10-30 litres	O – vertical, tubulures en bas
H_U		U – vertical, tubulures en haut

Il est recommandé d'installer le CEE au plus près du point d'utilisation de l'eau chaude pour réduire des pertes de chaleur dans les tuyaux.



Lors du forage (exécution) des trous dans le mur il faut prendre en considération des câbles, des canaux et des tuyaux qui y ont été percés. Le poids total du CEE rempli d'eau doit être pris en compte lors de la sélection de l'endroit de montage. Le mur et le plancher avec la capacité de charge faible doivent donc être renforcés.

Tous les modèles H\_O (pro), H\_U (pro) avec un kit de montage pour le CEE. Le kit est composé d'un support spécial et des boulons d'ancrage. Le support doit être fixé au mur à l'aide des boulons d'ancrage, puis il faut mettre le CEE dessus.

Pour maintenir le CEE la distance entre le couvercle de protection et la surface la plus proche dans la direction de l'axe de la bride amovible doit être 0,5 mètre au minimum.

***Pour éviter d'endommager la propriété du consommateur et (ou) des tiers en cas des défaillances du système d'alimentation en eau chaude il faut effectuer le montage du CEE dans les locaux ayant l'étanchéité des planchers et le drainage à l'égout et de ne pas placer en aucun cas sous le CEE des objets exposés à l'eau. En cas du placement du CEE dans les locaux non protégés il faut installer sous le CEE une palette de protection (n'est pas livrée avec le CEE) avec le drainage à la canalisation.***

En cas du placement du CEE aux endroits difficiles à accéder pour effectuer l'entretien technique et le service après-vente (entresols, niches, plafonnières etc.), le montage et le démontage du CEE sont réalisés par le client par ses propres moyens ou à ces frais.

## 6.2 Raccordement à la conduite d'eau

***Il est nécessaire d'amener l'eau froide dans le CEE en utilisant le filtre du nettoyage préliminaire de l'eau avec le degré de pureté de 200 µm.***

Monter la soupape de sûreté à l'entrée de l'eau froide marquée par un anneau bleu à 3,5 – 4 tours ayant assuré l'étanchéité du joint à l'aide de n'importe quel matériau d'étanchéité (lin, bande du matériau d'étanchéité en plastique fluoré etc.).

Le raccordement à la conduite d'eau est réalisé conformément à la figure 2 pour les modèles H\_U (tubulures en haut) et conformément à la figure 1 – pour les modèles H\_O à l'aide des tuyaux en cuivre, en plastique ou à l'aide d'un tuyau d'amenée souple spécial. Il est interdit d'utiliser le tuyau d'amenée souple spécial précédemment utilisé. Lors du montage les efforts excessifs ne sont pas admis afin d'éviter d'endommager les tubulures, le revêtement en verre-porcelaine du réservoir intérieur du CEE.

Après le raccordement, ouvrir le robinet d'amenée d'eau froide au CEE et le robinet d'eau chaude sur le mélangeur. Dès que le CEE est complètement rempli, l'eau va écouler du robinet de façon continue et il faut fermer le robinet d'eau chaude.

En cas du raccordement du CEE aux endroits non équipées d'une conduite d'eau, il est admissible d'amener de l'eau au CEE depuis un réservoir auxiliaire placé à une hauteur de 5 mètres au minimum par rapport au point supérieur du CEE, ou en utilisant une station de pompage.

**Note :** Afin de faciliter la maintenance du CEE lors de l'exploitation, il est recommandé de mettre en place un robinet de vidange (4) (non inclus dans le lot de livraison du CEE) conformément à la figure 1. Si la pression dans la conduite d'eau est supérieure à 0,6 MPa, il faut mettre à l'entrée, avant la soupape de sûreté, une vanne de réduction correspondante (non incluse dans le lot de livraison du CEE).

## 6.3 Raccordement au réseau électrique.



Avant de brancher l'alimentation électrique, il faut s'assurer que le CEE est rempli d'eau !

Avant de raccorder le chauffe-eau au réseau électrique, il faut s'assurer que ses paramètres correspondent à ceux prévus pour le chauffe-eau.

Le chauffe-eau doit être mis à la terre pour assurer son fonctionnement sans danger.

Le chauffe-eau est équipé du câble d'alimentation avec la fiche. La prise de courant doit avoir un contact de mise à la terre avec un câble de mise à la terre qui y est tiré et placé à un endroit protégé contre l'humidité et satisfaire aux prescriptions de protection contre l'humidité et les embruns.

## 7. EXPLOITATION ET ENTRETIEN

### 7.1 Exploitation

Lors de l'exploitation du CEE, le client peut régler la température de chauffe de l'eau dans le CEE à l'aide de la manette du régulateur de température située sur le couvercle de protection du CEE.

Si la température d'eau dépasse une valeur de +95°C, le disjoncteur thermique se déclenche et arrête d'urgence l'ECT. Pour remettre l'appareil en état de marche, il faut appuyer sur la tige du disjoncteur thermique sur le thermostat situé sous le couvercle de

protection du CEE jusqu'à un clic.

La lampe de contrôle visualise les modes de branchement et de débranchement de l'ECT lors du fonctionnement du CEE.

### **7.2 Entretien technique (ET).**

L'entretien technique périodique et le remplacement opportun de l'anode de magnésium sont des conditions impératives pour une longue durée de vie du CEE. Le non-respect de ces exigences peut entraîner l'annulation de la garantie du CEE. **L'entretien technique et le remplacement de l'anode de magnésium ne font pas partie des obligations de garantie du fabricant.**

L'état de l'anode de magnésium et la présence de l'incrustation sur l'ECT sont contrôlés lors de l'entretien technique. Parallèlement, on élimine le précipité qui peut s'accumuler dans la partie inférieure du CEE. **Il faut remplacer l'anode de magnésium une fois par an au minimum. L'anode de magnésium doit être remplacée plus souvent en cas de haute teneur en impuretés chimiques dans l'eau. La formation du précipité sur l'ECT peut provoquer sa mise hors de service ce que n'est pas le cas d'application de la garantie et son remplacement ne fait pas partie des obligations de garantie du fabricant et du vendeur.** En cas d'apparition de l'incrustation sur l'ECT, il faut l'éliminer à l'aide d'un détartreur ou via la voie mécanique. Lors de l'élimination du précipité de l'ECT, il ne faut pas appliquer d'efforts excessifs et utiliser des nettoyants abrasifs pour ne pas endommager la couche de protection du réservoir intérieur.

L'importance du premier entretien technique consiste en ce que selon l'intensité de la formation des calcaires et du précipité, du débit de l'anode de magnésium, il est possible de déterminer les délais des entretiens techniques ultérieurs et en conséquence de prolonger le délai de l'exploitation du CEE. La non-exécution des conditions énumérées ci-dessus réduit le délai de l'exploitation du CEE, la probabilité de la mise du CEE hors service est augmentée et les effets des obligations de garantie prennent fin.

Pour l'entretien et le remplacement de l'anode de magnésium, il faut effectuer les opérations suivantes :

- mettre le CEE hors tension ;
- laisser refroidir l'eau chaude ou l'épuiser par le mélangeur ;
- bloquer l'entrée de l'eau froide dans le CEE ;
- dévisser la soupape de sûreté et ouvrir la vanne de vidange ;
- mettre le tuyau de caoutchouc au raccord de tuyau de l'amenée de l'eau froide ou à la vanne de vidange en dirigeant sa seconde extrémité à l'égout ;
- ouvrir le robinet d'eau chaude du mélangeur et vidanger l'eau du CEE ;
- enlever le couvercle de protection, déconnecter les câbles, dévisser et retirer la bride mobile de la boîte ;
- remplacer l'anode de magnésium, nettoyer l'ECT des calcaires en cas de nécessité et éliminer le précipité ;
- effectuer l'assemblage, remplir le CEE de l'eau et mettre sous tension.

Lors de l'entretien du CEE par l'organisation spécialisée, la marque correspondante doit être faite dans le bon de garantie. En cas du remplacement de l'anode de magnésium par le client par ses propres moyens, la facture d'achat de l'anode de magnésium doit être attachée au présent manuel du CEE.

### 7.3 Défaits possibles et moyens de leur élimination

Défaut	Cause possible	Moyen de l'élimination
La pression de l'eau chaude du CEE est réduite.	L'encrassement de l'orifice d'alimentation de la soupape de sûreté	Enlever la soupape et la laver dans l'eau
Le temps de la chauffe est augmenté	ECT s'est couvert des calcaires	Retirer la bride et nettoyer l'ECT
	La tension du réseau électrique est abaissée	Contacteur le service d'exploitation du réseau électrique
Déclenchement fréquent de l'interrupteur thermique	La température établie est proche à la température limite	Tourner le régulateur du thermostat vers la diminution de la température (-)
	La tube du thermostat s'est couvert de l'écume	Retirer la bride mobile du CEE et nettoyer soigneusement le tube des calcaires
Le CEE branché au réseau électrique ne chauffe pas l'eau. L'éclairage du bouton de marche est absent	L'interrupteur thermique se déclenche ou n'est pas branché	Débrancher le CEE du réseau électrique, enlever le couvercle de protection, appuyer jusqu'au clic sur le bouton de l'interrupteur thermique, mettre le couvercle et brancher l'alimentation

Les défauts énumérés ci-dessus ne sont pas des défauts du CEE et sont éliminés par le client par ses propres moyens ou à l'aide de l'organisation spécialisée à ses frais.

En cas d'impossibilité d'éliminer le défaut en utilisant les recommandations ci-dessus ou en cas de détection d'autres défauts, il faut contacter le centre de service indiqué dans le manuel d'exploitation.

## 8. RECYCLAGE

Dans le respect des règles d'installation, d'exploitation et d'entretien du CEE et à condition de la conformité de la qualité de l'eau utilisée avec les normes en vigueur, le fabricant détermine la durée de service pour le CEE de 7 ans à compter de la date d'achat.



Tous les composants du chauffe-eau sont fabriqués en matériaux pouvant être recyclés sans danger, si besoin, le recyclage devant être effectué conformément aux normes et aux règles du pays d'exploitation du chauffe-eau.



## 9. GARANTIE DU FABRICANT

Le fabricant établit le délai de garantie pour le chauffe-eau de 2 an.

Le délai de garantie est compté à partir de la date de vente du CEE. En cas d'absence ou de correction de la date de vente et en cas d'absence de cachet du magasin, le délai de garantie est compté à partir de la date de fabrication du CEE. La date de fabrication du chauffe-eau est codée dans le numéro de série unique situé sur la plaque d'identification du boîtier du CEE. Le numéro de série du CEE comprend treize chiffres. Le troisième et le quatrième chiffres du numéro de série correspondent à l'année de fabrication, le cinquième et le sixième – au mois de fabrication, le septième et le huitième – au jour de fabrication du CEE. Les réclamations au cours du délai de garantie sont prises en compte en cas de la présence de ce manuel avec les notes de la société-vendeur et de la plaque d'identification sur le boîtier du CEE.

La défaillance de la soupape de sûreté, du câble d'alimentation ne représente pas une défaillance du CEE et n'entraîne pas de remplacement du CEE. La responsabilité de l'observation des règles d'installation et de connexion est à la charge de l'acheteur (en cas de la connexion par ses propres moyens), soit à la charge de l'organisation de montage qui a réalisé le raccordement.

Lors de l'installation et de l'exploitation du CEE, le client doit respecter les exigences assurant le bon fonctionnement de l'appareil pendant le délai de garantie :

- respecter les mesures de sécurité et les règles d'installation, de raccordement, d'exploitation et d'entretien exposés dans le présent manuel ;
- exclure les endommagements mécaniques causés par le stockage, le transport et le montage négligent ;
- exclure les endommagements de l'appareil causés par la congélation de l'eau ;
- utiliser pour le chauffage dans le CEE l'eau sans impuretés mécaniques ou chimiques ;
- exploiter le CEE avec la soupape de sûreté en bon état du lot de livraison du CEE (voir p. 4.3).

Le fabricant n'est pas responsable des défauts résultant du non-respect par le client des règles d'installation, d'exploitation et d'entretien du CEE exposés dans le présent manuel, notamment dans les cas où ces défauts sont survenus à cause des paramètres des réseaux inadmissibles (électrique ou alimentation d'eau) auxquels le CEE est exploité et à cause de l'intervention des tiers. La garantie du fabricant ne s'applique pas aux réclamations sur l'aspect extérieur du CEE.

La réparation, le remplacement des pièces composantes et constitutives dans les limites du délai de garantie ne prolongent pas le délai de garantie sur le CEE en général, cependant le délai de garantie des composants remplacés et réparés prend fin au moment de l'échéance de la garantie sur le CEE.



Le fabricant se réserve le droit de modifier la conception et les spécifications du chauffe-eau sans préavis.

### FABRICANT

THERMEX heating Technology (Jiangmen) CO., Ltd

No. 51, Jianshedonglu, Taoyuan town, Heshan City, Guangdong Province, PRC



**Před prvním použitím elektrického ohřivače vody si pozorně přečtěte tento návod k obsluze a věnujte zvláštní pozornost odstavcům označeným symbolem „POZOR“.**

## VÁŽENÝ ZÁKAZNÍKU!

Děkujeme vám za zakoupení elektrického ohřivače vody "THERMEX" .

Elektrické ohřivače vody jsou navrženy a vyrobeny v přísném souladu s mezinárodními normami, které zajišťují spolehlivost a bezpečný provoz.

Tato příručka je určena typům H\_O (pro) a H\_U (pro). Typ vašeho ohřivače vody je uveden v části „Záruka výrobku“ a na typovém štítku připojeném k obalu ohřivače.

## POUŽITÍ

Elektrický ohřivač vody (zde po EOv) je navržen tak, aby poskytoval teplou vodu pro sociální a průmyslová zařízení, která mají přívod studené vody s odpovídajícími charakteristikami. EOv musí být provozován v uzavřených vytápěných prostorech a není konstruován pro nepřetržitý provoz.

### Hlavní technické charakteristiky

Maximální tlak v přívodu studené vody – **0.8 MPa**.

Minimální tlak v přívodu studené vody – **0.05 MPa**.

Parametry napájení - jednofázové, napětí **230 V ± 10%** a frekvence **50 Hz ± 1%**.

Výkon topného tělesa ( TEN ) - **1,5 KW**.

Průměr závitů potrubí horké a studené vody - **1/2"**.

Třída krytí - **IPX4**.

Objem, (l)	Doba ohřevu $\Delta T = 45^{\circ}\text{C}$ , (1,5 KW)	Rozměry (šířka, výška, hloubka) mm	
		H_O (pro)	H_U (pro)
10	20 m	366 x 345 x 304	366 x 345 x 304
15	30 m	406 x 385 x 335	406 x 385 x 335
30	1 h 05 m	476 x 455 x 408	476 x 455 x 408

### ROZSAH DODÁVKY

Ohřivač vody .....	1 pcs.
Pojistný ventil typ GP . .....	1 pcs.
Návod k použití.....	1 pcs.
Obal.....	1 pcs.
Instalační sada EOv.....	1 pcs.



Fig. 01

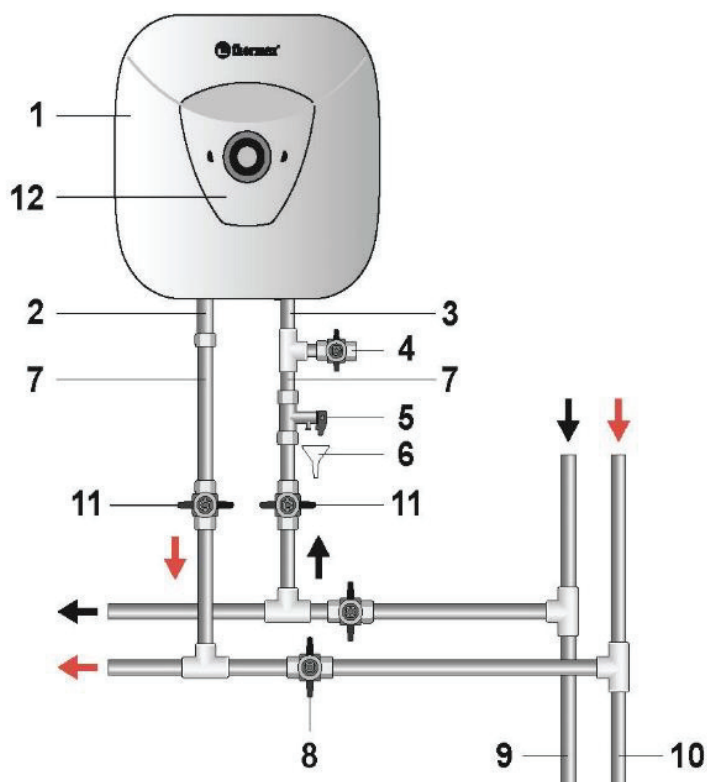
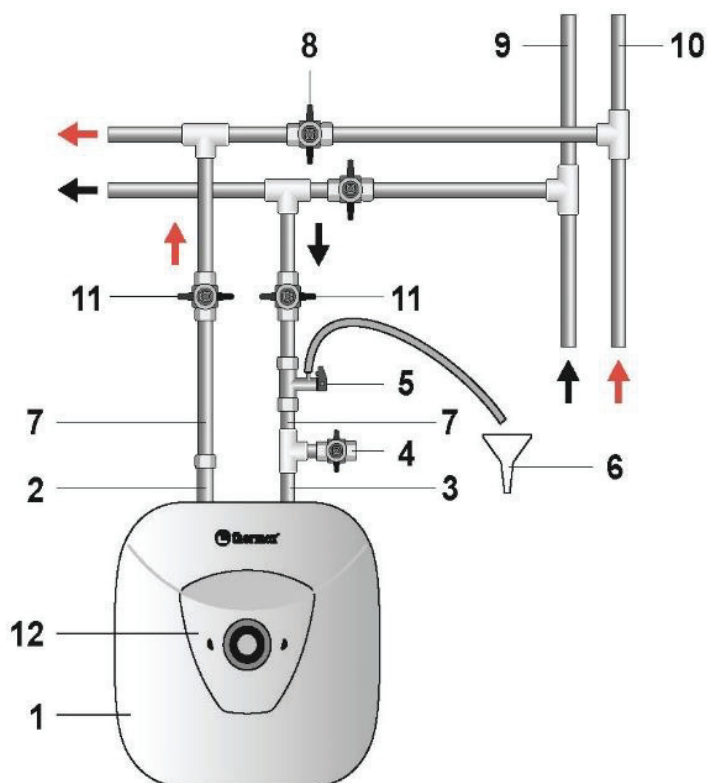

fig. 02



**Číslo 1 - 2:**

1 - TEN, 2 - Výstup horké vody, 3 - Vstup studené vody, 4 - Vypouštěcí ventil, 5 - Pojistný ventil, 6 - Přepad do odpadního potrubí, 7 - Přívodní potrubí, 8 - Uzavírací ventil vynechávající provoz EO, 9 - Hlavní přívod studené vody, 10 - Hlavní přívod horké vody, 11 - Uzavírací ventil, 12 - Ochranný kryt.

## POPIS A PRINCIP POUŽITÍ

EOV se skládá z obalu, odnímatelné příruby, pojistného ventilu a ochranného krytu.

Vnější plášť EOV se skládá z ocelové tepelně izolované nádrže s nárazuvzdorným plastemovým obalem a dvou závitových trubek pro přívod studené vody (s modrým kroužkem) a výstup teplé vody (s červeným kroužkem).

Vnitřní nádrž má speciální povrch ze sklokeramického smaltu, který spolehlivě chrání vnitřní povrch před chemickou korozí.

Trubkovité topné těleso (zde po TEN), termostat a hořčiková anoda jsou namontovány na odnímatelné přírubě.

TEN se používá k ohřevu vody a termostat poskytuje možnost regulace teploty vody až do + 75 ° C. Nastavení teploty vody ve vnitřní nádrži se provádí pomocí termostatické řídicí jednotky umístěné na ochranném krytu ohříváče vody. Termostat má také teplotní spínač - bezpečnostní ochranné zařízení proti přehřátí EOV, které odpojí TEN od napájení, když teplota vody překročí 95 ° C. (V průběhu provozu se může plášť EOV zahřívat).

U modelů H\_O (pro) a H\_U (pro) EOV je spínač napájení namontován na ochranném krytu. V blízkosti jsou dvě signální svítliny «Power» a «Heating». Při zapnutí EOV svítí signální kontrolka «Power». Signální kontrolka «Heating» svítí při ohřevu vody a při dosažení nastavené teploty svítí off. Hořčiková anoda je navržena tak, aby neutralizovala elektrolytické koroze na vnitřní nádrži.

Pojistný ventil plní funkce zpětného ventilu, zabraňuje vniknutí vody z ohříváče vody do přívodu vody v případě poklesu tlaku v nádrži a v případě zvýšení tlaku ve nádrži při velkém ohřevu vody, jakož i funkci pojistného ventilu, uvolnění přetlaku v nádrži při velkém ohřevu vody. Během provozu ohříváče vody může voda vytékat z přepadového potrubí pojistného ventilu, aby se uvolnil nadměrný tlak, který je vytvářen za účelem bezpečnosti ohříváče vody. Toto výstupní potrubí musí zůstat otevřené do atmosféry a musí být instalováno směrem dolů a v nemrznoucím prostředí.

Vypouštění vody z přepadového potrubí bezpečnostního ventilu do odtoku musí být zajištěno instalací odpovídajícího odtoku EOV.

Je nutné pravidelně (alespoň jednou měsíčně) vypouštět malé množství vody přes přepadové potrubí pojistného ventilu do odtoku, aby se odstranily vápenné usazeniny a otestovala se funkčnost ventilu. Rukojeť je určena k otevření ventilu. Při provozu ohříváče vody je nutné ovládat, aby tato rukojeť byla v poloze uzavírající vypouštění vody z nádrže.

## SEZNAM BEZPEČNOSTNÍCH OPATŘENÍ

Elektrická bezpečnost a ochrana proti korozi Eov jsou zaručeny pouze tehdy, pokud existuje správné uzemnění v souladu s platnými předpisy a předpisy pro elektrickou instalaci.

### Při instalaci EOV je zakázáno:

- Uvedení EOV do provozu pokud EOV není naplněn vodou.
- Odstranění krytu EOV při zapnutém napájení.
- Použití EOV bez uzemnění.
- Připojení EOV k přívodnímu potrubí převyšujícímu tlak 0.8 MPa.
- Připojení EOV bez pojistného ventilu.
- Vypouštění EOV při zapnutém napájení.
- Použití náhradních dílů nedoporučených výrobcem.
- Použití horké vody pro vaření.
- Používat vodu obsahující nečistoty (písek, malé kameny), které by mohly vést k poškození EOV nebo bezpečnostního ventilu.
- Měnit konstrukční nebo instalační rozměry. .

**Pozornost by měla být věnována dětem, aby si nehrály s EOV. EOV není určen k použití osobami (včetně dětí) s omezenými fyzickými, smyslovými nebo mentálními schopnostmi, ani osobami, které neumí EOV používat, s výjimkou případů, kdy k tomu dojde pod dohledem nebo pokyny osob odpovědných za bezpečnost EOV.**

## INSTALACE A PŘIPOJENÍ

**Veškeré instalační, instalatérské a elektroinstalační práce musí být provedeny kvalifikovanými osobami oprávněnými provádět příslušné práce.**

## PROVEDENÍ A INSTALACE

Instalace EOV se provádí podle označení na krytu a podle následující tabulky:

Označení	Objem	Provedení
H_O (pro)	10 - 30 l	O – svislý, vývody dole
H_U (pro)		U – svislý, vývody nahoře

EOV doporučujeme instalovat co nejblíže místu horké vody, aby se snížily tepelné ztráty v potrubí.



**Při vrtání děr do zdi je třeba dávat pozor na možné potrubí vody, elektro kably nebo jiných vedení. Při volbě místa instalace berte v úvahu celkovou hmotnost EOV naplněného vodou. Stěny a podlahy s nízkou mírou nosností je třeba odpovídajícím způsobem posílit.**

Všechny modely H\_0 (pro), H\_U (pro) jsou dodávány s montážní sadou EOV. Stavebnice se skládá ze speciální konzoly a kotev. Konzola musí být připevněna ke zdi pomocí kotev a poté na kotvy nainstalován EOV.

Pro provádění servisu a údržby musí být vzdálenost od ochranného krytu EOV k nejbližšímu povrchu ve směru snímatelné osy nejméně 0,5 m.

**Aby se předešlo poškození majetku uživatele a / nebo třetích stran v případě vadného systému horké vody, je nutné instalovat EOV v prostorech s vodní úpravou a odtokem do kanalizace a v žádném případě neumísťovat pod exponované předměty. Při umístění v nechráněných oblastech musí být pod EOV instalována ochranná deska (není součástí dodávky) s odtokem do kanalizace.**

V případě umístění EOV na těžko přístupná místa za účelem provedení údržby a záručního servisu (mezipatra, výklenky, stropní dutiny atd.), Instalaci a demontáž EOV provádí uživatel sám nebo na vlastní náklady.

## **PŘIPOJENÍ NA VODOVODNÍ ŘÁD**

**Voda připojená do EOV musí být filtrována přes standartní domácí filtr.**

Namontujte pojistný ventil na přívodní trubici studené vody s modrým kroužkem, na 3,5-4 závity, a zajistěte těsnost spoje s jakýmkoli těsnicím materiálem (Loctite, páska TEFL atd.).

Připojení k vodovodnímu systému musí být provedeno podle obrázku 2 pro model H\_U (pro) (potrubí nahoru) a podle obrázku 1 - pro modely H\_0 (pro) s použitím měděných, plastových trubek nebo speciálních flexibilních sanitárních potrubí. Nepoužívejte použité flexibilní trubky. Při montáži nadměrnou silou nesmí dojít k poškození potrubí EOV, bio-sklokeramického povrchu.

Po připojení otevřete přívodní ventil studené vody EOV a směšovač horké vody. Po úplném naplnění EOV bude z kohoutku kohoutek neustále vytékat voda. Uzavřete kohoutek horké vody na baterii.

Při připojování EOV na místa, která nejsou vybavena vodovodem, je povoleno přivádět vodu do EOV z pomocné nádrže pomocí čerpací stanice nebo z nádrže umístěné ve výšce nejméně 5 metrů od vrcholu EOV.

**Poznámka:** Pro snadnou údržbu během provozu EOV se doporučuje instalovat vypouštěcí ventil (4) (není v rozsahu dodávky EOV) podle výkresu. Pokud tlak vody v hlavním potrubí překročí 0,8 MPa, je na vstupu před pojistným ventilem nutné nainstalovat příslušný redukční ventil (není v rozsahu dodávky EOV).

## PŘIPOJENÍ K PŘÍVODU ELEKTRICKÉ ENERGIE



**Před zapnutím napájení se ujistěte, že EOV je naplněn vodou!**

Před připojením ohříváče vody k napájení se ujistěte, že jeho nastavení odpovídá specifikacím ohříváče.

Ohříváč vody musí být uzemněn, aby byl zajištěn jeho bezpečný provoz.

Síťová zásuvka musí mít uzemňovací kontakt s uzemňovacím drátem a musí být na místě chráněném před vlhkostí nebo musí splňovat požadavky nejméně IPX4.

## PROVOZ A OBSLUHA

### OBSLUHA

V průběhu provozu EOV může uživatel nastavit teplotu užitkové vody pomocí knoflíku pro nastavení teploty umístěného na ochranném krytu.

Pokud teplota vody přesáhne hodnotu teplotního spínače + 95 ° C, dojde k vypnutí EOV. Chcete-li zařízení znovu uvést do provozu, stiskněte, dokud nezaklapne uvolňovací kolík pod ochranným krytem EOV.

Kontrolka ukazuje režim EOV zapnutý a off v průběhu provozu.

### PROVOZ

Údržba a včasná výměna hořčíkové anody jsou povinnými podmínkami pro dlouhodobý provoz EOV. Nedodržení těchto požadavků je důvodem pro ukončení záručního servisu. Údržba a výměna hořčíkové anody nejsou součástí záruky výrobce.

Při provádění údržby se kontroluje stav hořčíkové anody a TEN. Současně se odstraní zbytky, které se mohou hromadit ve spodní části EOV.

Hořčíková anoda musí být vyměněna nejméně jednou za 2 roky. Pokud voda obsahuje vysoké hladiny chemických kontaminantů, musí se hořčíková anoda častěji vyměňovat. Velká míra vodního kamene na TEN může mít za následek jeho nefunkčnost, která není záručním případem a jeho výměna není zahrnuta do záruky výrobce a prodávajícího. Z TEN, může být odstraněn vodní kámen pomocí prostředků pro odstraňování nebo mechanicky. Při odstraňování zbytků z EOV nepoužívejte nadměrnou sílu a nepoužívejte abrazivní čisticí prostředky, aby nedošlo k poškození ochranného povlaku vnitřní nádrže.

Důležitost první údržby spočívá v tom, že podle intenzity míry vodního kamene lze rozhodnout o podmínkách potřeby hořčíkové anody a další služby údržby a následně lze prodloužit životnost. V případě nedodržení výše uvedených požadavků se životnost EOV snižuje, zvyšuje pravděpodobnost poruchy EOV a vyprší platnost záruky.

Chcete-li provést údržbu a vyměnit hořčíkovou anodu, postupujte takto:

- Nastavte napájení EOV na off

- Ochladte horkou vodu nebo ji vypustte přes baterii.
- Zastavte přívod studené vody do EOV
- Na přívodní trubku nebo vypouštěcí ventil přívodu studené vody nasadte gumovou hadici a druhý konec nasměrujte do odtoku.
- Odšroubujte pojistný ventil nebo otevřete vypouštěcí ventil.
- Otevřete kohoutek s horkou vodou na baterii a vypustte vodu z EOV.
- Sejměte ochranný kryt, odpojte dráty, odšroubujte a vyjměte přírubu z EOV.
- Vyměňte hořčikovou anodu a v případě potřeby vyčistěte TEN od kamene a odstraňte zbytky.
- Zkompletujte EOV naplňte vodou a zapněte napájení na on

Při provádění údržby EOV autorizovaným servisem musí být na záručním listu vyznačeno razítkem. Při výměně hořčikové anody spotřebitelem musí být k této příručce přiložen doklad o nákupu hořčikové anody.

### MOŽNÉ PORUCHY A JEJICH ODSTRANĚNÍ

Porucha	Možná příčina	Odstranění vady
Tlak horké vody z EOV se snížil. Tlak studené vody zůstává stejný.	Ucpaný vstupní pojistný ventil	Vyjměte ventil a vyčistěte ho ve vodě
Doba ohřevu se prodloužila	TEN je pokryta vrstvou vodního kamene	Vyjměte přírubu a vyčistěte TEN
	Přívodní napětí se snížilo	Obrat'te se na servisního partnera
Časté vypnutí tepelné pojistky	Nastavená teplota je blízko mezní	Otočením ovladače termostatu snížíte teplotu (-)
	Trubice termostatu je pokryta vodním kamenem	Odstraňte přírubu a jemně vyčistěte potrubí od kalu
Zapnutý EOV nezahřívá vodu. Žádné podsvícení kontrolek	Tepelný spínač byl vypnutý nebo nezapnutý.	Odpojte EOV ze sítě, sejměte ochranný kryt EOV, stiskněte bezpečnostní tlačítko, dokud neuslyšíte cvaknutí, nasadte kryt a zapněte napájení



Tyto závady nejsou závadami EOv a musí být na vlastní náklady odstraněny spotřebitelem nebo specializovanou organizací.

## **LIKVIDACE**

Při dodržení pravidel instalace, provozu a údržby EOv a při kvalitě vody podle současného standardu stanoví výrobce životnost EOv na 7 let.

Při likvidaci EOv dodržujte místní ekologické zákony a směrnice.

Výrobce si vyhrazuje právo na změny konstrukce a technických údajů topného tělesa bez předchozího upozornění.

## **ZÁRUKA VÝROBCE**

Výrobce stanoví 2 roky jako záruční doba na ohřívač vody a záruční doba na díly a součásti je následující:

- pro nádrž obsahující vodu (vnitřní nádrž) - 5 let;
- pro ostatní komponenty (topné těleso, termostat, směrová světla, těsnění, ukazatel teploty, přetlakový ventil) - 2 roky.

Záruční doba se počítá od data prodeje EWH. Pokud není k dispozici žádné nebo opravené datum prodeje a razítko obchodu, záruční doba se počítá od data výroby EOv. Reklamacie v záruční době jsou přijímány pouze po předložení záručního listu se značkami prodávajícího a identifikačním štítkem na krytu EOv. Sériové číslo EOv se skládá z třinácti číslic. Třetí a čtvrtá číslice výrobního čísla jsou rok výroby, pátá a šestá číslice - měsíc vydání, sedmý a osmý číselný údaj - den vydání EOv. Reklamacie v záruční době jsou přijímány pouze po předložení záručního listu se značkami prodávajícího a identifikačním štítkem na krytu EOv.

Záruka se vztahuje pouze na EOv. Porucha pojistného ventilu nebo napájecí šňůry není podmínkou výměny EOv. Odpovědnost za dodržování zásad instalace a připojení nese kupující (v případě připojení vlastním) nebo instalační technik provádějící připojení.

Opakovaná údržba a včasná výměna hořčikové anody jsou povinné podmínky pro dlouhodobý provoz EOv a přežití záručních povinností výrobce.

První výměna hořčikové anody nesmí být později než 25 měsíců od data instalace EOv (v případě, že v záručním certifikátu není žádná známka instalace s razítkem instalační společnosti, je doba počítána od data výroby). Další hořčiková anoda se vymění nejméně jednou ročně. Výměna anody musí být v záručním listu opatřena razítkem servisní společnosti.

Při instalaci a provozu EOv je spotřebitel povinen dodržovat požadavky zajišťující bezporuchový provoz spotřebiče během záruční doby:

- implementovat bezpečnostní opatření a pravidla instalace, připojení, provozu a údržby obsažené v této příručce.
- Zabraňte mechanickému poškození z nedbalosti skladování, přepravy a instalace.
- Zabraňte zamrznutí vody v EOv.
- Používá se pro ohřev ve vodě EOv bez mechanických a chemických příměsí (viz čl.5).
- Provozujte EOv s řádně fungujícím pojistným ventilem dodávaným s EOv (viz čl.5).

Výrobce neodpovídá za vady způsobené porušením zásad instalace, provozu a údržby EOv, které jsou zde stanoveny, včetně případů, kdy k těmto vadám došlo v důsledku neplatných parametrů sítě (elektřina a voda), kde je EOv provozována, a kvůli zásahu třetí strany. Záruka výrobce se nevztahuje na nároky na vzhled EOv.

Opravy, výměna součástí a komponentů v záruční době obecně neprodlouží záruční dobu pro EOv. Záruční doba na vyměněné nebo opravené díly je jeden měsíc.

## INFORMACE O VÝROBCI

### Výrobce:

THERMEX heating Technology (Jiangmen) CO., Ltd

No. 51, Jianshedonglu, Taoyuan town, Heshan City, Guangdong Province, PRC



**Všechny modely byly certifikovány a splňují požadavky evropských směrnic 2006/95/CE, 2004/108/CE.**



**Pred prvým použitím elektrického ohrievača vody si pozorne prečítajte tento návod na obsluhu a venujte zvláštnu pozornosť odsekov označeným symbolom "POZOR".**

### VÁŽENÝ ZÁKAZNÍK!

Ďakujeme vám za zakúpenie elektrického ohrievača vody **"THERMEX"**.

Elektrické ohrievače vody sú navrhnuté a vyrobené v prísnom súlade s medzinárodnými normami, ktoré zaisťujú spoľahlivosť a bezpečnú prevádzku.

Táto príručka je určená typom H\_O (pro) a H\_U (pro). Typ vášho ohrievača vody je uvedený v časti "Záruka výrobku" a na štítku pripojenom k obalu ohrievača.

### POUŽITIE

Elektrický ohrievač vody (tu po EOv) je navrhnutý tak, aby poskytoval teplú vodu pre sociálne a priemyselné zariadenia, ktoré majú prívod studenej vody so zodpovedajúcimi charakteristikami. EOv musí byť prevádzkovaný v uzavretých vykurovaných priestoroch a nie je konštruovaný pre nepretržitú prevádzku.

### HLAVNÉ TECHNICKÉ CHARAKTERISTIKY

Maximálny tlak v prívode studenej vody – **0.8 MPa**.

Minimálny tlak v prívode studenej vody – **0.05 MPa**.

Parametre napájania - jednofázové, napätie - **230 V ± 10%** a frekvencia **50 Hz ± 1%**.

Výkon vykurovacieho telesa ( TEN ) - **1,5 KW**.

Priemer závitú potrubia horúcej a studenej vody - **1/2"**.

Trieda krytia - **IPX4**.

Objem, (l)	Doba ohrevu $\Delta T = 45^{\circ}\text{C}$ , (1,5 KW)	Rozmery (šírka, výška, hĺbka) mm	
		H_O (pro)	H_U (pro)
10	20 m	366 x 345 x 304	366 x 345 x 304
15	30 m	406 x 385 x 335	406 x 385 x 335
30	1 h 05 m	476 x 455 x 408	476 x 455 x 408

### ROZSAH DODÁVKY

Ohrievač vody .....	1 pcs.
Poistný ventil typ GP .....	1 pcs.
Návod na použitie .....	1 pcs.
Obal.....	1 pcs.
Inštaláčn sada EOv.....	1 pcs.

Fig. 01

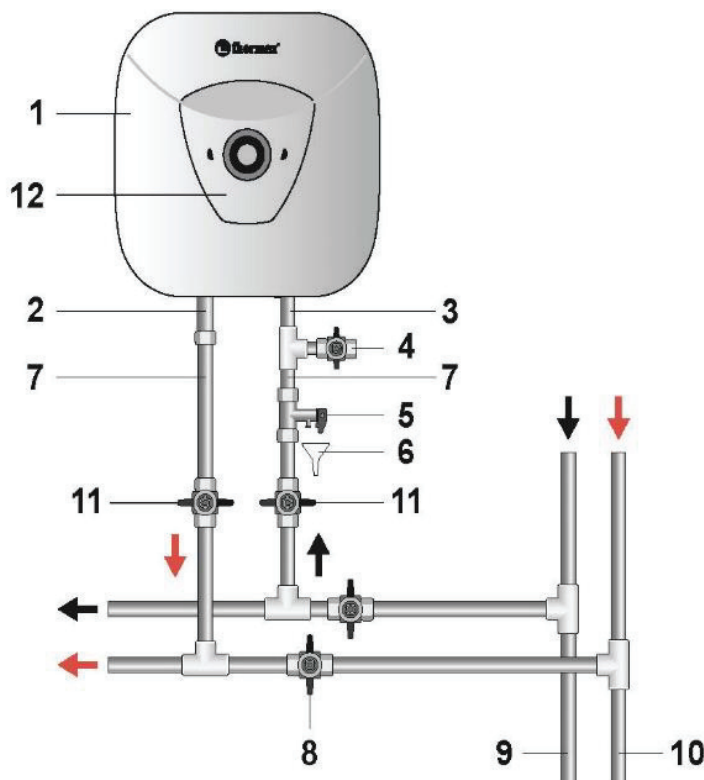
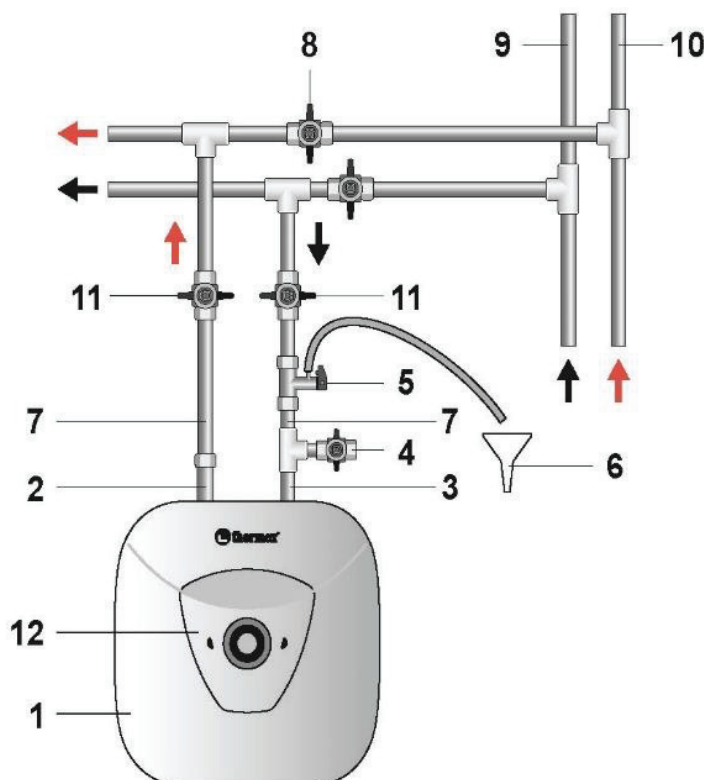

fig. 02



**Čísła 1 - 2:**

1 - TEN, 2 – Výstup horúcej vody, 3 – Vstup studenej vody, 4 - Vypúšťací ventil, 5 - Poistný ventil, 6 - Prepád do odpadového potrubia, 7 - Prívodné potrubie, 8 - uzatvárací ventil vynechávajúci prevádzku EO, 9 - Hlavný prívod studenej vody, 10 - Hlavný prívod horúcej vody, 11 - Uzatvárací ventil, 12 - Ochranný kryt.

## OPIS A PRINCÍP POUŽITIA

EOV sa skladá z obalu, odnímateľné príruby, poistného ventilu a ochranného krytu.

Vonkajší plášť EOV sa skladá z ocelevej tepelne izolovanej nádrže s nárazuvzdorným plastovým obalom a dvoch závitových rúrok pre prívod studenej vody (s modrým krúžkom) a výstup teplej vody (s červeným krúžkom).

Vnútorňa nádrž má špeciálny povrch zo sklokeramického smaltu, ktorý spoľahlivo chráni vnútorný povrch pred chemickou koróziou.

Rúrkovité výhrevné teleso (tu po TEN), termostat a horčíková anóda sú namontované na odnímateľné príruby.

TEN sa používa k ohrevu vody a termostat poskytuje možnosť regulácie teploty vody až do + 75 ° C. Nastavenie teploty vody vo vnútornej nádrži sa vykonáva pomocou termostatickej riadiacej jednotky umiestnenej na ochrannom kryte ohrievača vody. Termostat má tiež teplotný spínač - bezpečnostné ochranné zariadenie proti prehriatiu EOV, ktoré odpojí TEN od napájania, keď teplota vody prekročí 95 ° C. (V priebehu prevádzky sa môže plášť EOV zahrievať).

Pri modeloch H\_O (pro) a H\_U (pro) EOV je spínač napájania namontovaný na ochrannom kryte. V blízkosti sú dve signálne svietidlá «Power» a «Heating». Pri zapnutí EOV svieti kontrolná «Power». Signálna kontrolka «Heating» svieti pri ohreve vody a pri dosiahnutí nastavenej teploty svietia o ff. Horčíková anóda je navrhnutá tak, aby neutralizovala elektrolytickej korózie na vnútornej nádrži.

Poistný ventil plní funkcie spätného ventilu, zabraňuje vniknutiu vody z ohrievača vody do prívodu vody v prípade poklesu tlaku v nádrži a v prípade zvýšenia tlaku vo nádrži pri veľkom ohreve vody, ako aj funkciu poistného ventilu, uvoľnenie pretlaku v nádrži pri veľkom ohreve vody. Počas prevádzky ohrievača vody môže voda vytekať z prepádového potrubia poistného ventilu, aby sa uvoľnil nadmerný tlak, ktorý je vytváraný na účely bezpečnosti ohrievača vody. Toto výstupné potrubie musí zostať otvorené do atmosféry a musí byť inštalované smerom nadol a v nemrznúcom prostredí.

Vypúšťanie vody z prepádového potrubia bezpečnostného ventilu do odtoku musí byť zaistené inštaláciou zodpovedajúceho odtoku EOV.

Je nutné pravidelne (aspoň raz mesačne) vypúšťať malé množstvo vody cez prepádové potrubie poistného ventilu do odtoku, aby sa odstránili vápenné usadeniny a otestovala sa funkčnosť ventilu. Rukoväť je určená na otvorenie ventilu. Pri prevádzke ohrievača vody je nutné ovládať, aby táto rukoväť bola v polohe uzatvárajúce vypúšťania vody z nádrže.

## ZOZNAM BEZPEČNOSTNÝCH OPATRENÍ

Elektrická bezpečnosť a ochrana proti korózii EOV sú zaručené len vtedy, ak existuje správne uzemnenie v súlade s platnými predpismi a predpismi pre elektrickú inštaláciu.

### Pri inštalácii EOV je zakázané:

- Uvedenie EOV do prevádzky pokiaľ EOV nie je naplnený vodou.
- Odstránenie krytu EOV pri zapnutom napájaní.
- Použití EOV bez uzemnění.
- Použitie EOV bez uzemnenia
- Pripojenie EOV k prívodnému potrubia prevyšujúci tlak 0.8 MPa.
- Pripojenie EOV bez poistného ventilu.
- Vypúšťanie EOV pri zapnutom napájaní.
- Použitie náhradných dielov nedoporučených výrobcom.
- Použitie horúcej vody pre varenie.
- Používať vodu obsahujúcu nečistoty (piesok, malé kamene), ktoré by mohli viesť k poškodeniu EOV alebo bezpečnostného ventilu.
- Meniť konštrukčné alebo inštalačné rozmery.

**Pozornosť by sa mala venovať deťom, aby sa nehrali s EOV. EOV nie je určený na použitie osobami (vrátane detí) s obmedzenými fyzickými, zmyslovými alebo mentálnymi schopnosťami, ani osobami, ktoré nevedia EOV používať, s výnimkou prípadov, keď k tomu dôjde pod dohľadom alebo pokyny osôb zodpovedných za bezpečnosť EOV.**

## INŠTALÁCIA A PRIPOJENIE

**Všetky inštalačné, inštalátorske a elektroinštalačné práce musia byť robené kvalifikovanými osobami oprávnenými vykonávať príslušné práce.**

## PREVEDENIE A INŠTALÁCIA

Inštalácia EOV sa vykonáva podľa označenia na kryte a podľa nasledujúcej tabuľky:

Označenie	Objem	Prevedenie
H_O (pro)	10 - 30 l	O – zvislý, vývody dole
H_U (pro)		U – zvislý, vývody hore

EOV odporúčame inštalovať čo najbližšie k miestu horúcej vody, aby sa znížili tepelné straty v potrubí.





**Pri vŕtaní dier do steny je potrebné dávať pozor na možné potrubie vody, elektro káble alebo iných vedení. Pri voľbe miesta inštalácie berte do úvahy celkovú hmotnosť EOV naplneného vodou. Steny a podlahy s nízkou mierou nosnosťou treba zodpovedajúcim spôsobom posilniť.**

Všetky modely H\_0 (pro), H\_U (pro) sú dodávané s montážnou sadou EOV. Stavebnica sa skladá zo špeciálnej konzoly a kotiev. Konzola musí byť pripevnená k stene pomocou kotiev a potom na kotvy nainštalovaný EOV.

Pre realizáciu servisu a údržby musí byť vzdialenosť od ochranného krytu EOV k najbližšiemu povrchu v smere snímateľnej osi najmenej 0,5 m.

**Aby sa predišlo poškodeniu majetku užívateľa a / alebo tretích strán v prípade chybného systému horúcej vody, je nutné inštalovať EOV v priestoroch s vodnou úpravou a odtokom do kanalizácie a v žiadnom prípade neumiestňovať pod exponované predmetmi. Pri umiestnení v nechránených oblastiach musia byť pod EOV inštalovaná ochranná doska (nie je súčasťou dodávky) s odtokom do kanalizácie.**

V prípade umiestnenia EOV na ťažko prístupné miesta za účelom vykonania údržby a záručného servisu (medziposchodia, výklenky, stropné dutiny atď.), Inštaláciu a demontáž EOV vykonáva užívateľ sám alebo na vlastné náklady.

## **PRIPOJENIE NA VODOVODNÉ PORIADOK**

**Voda pripojená do EOV musí byť filtrovaná cez štandardnú domácu filter.**

Namontujte poistný ventil na prívodnej trubici studenej vody s modrým krúžkom, na 3,5-4 závit, a zaistite tesnosť spoja s akýmkoľvek tesniacim materiálom (Loctite, páska TEFL atď.).

Pripojenie k vodovodnému systému musia byť vykonané podľa obrázku 2 pre model H\_U (pro) (potrubia hore) a podľa obrázka 1 - pre modely H\_0 (pro) s použitím medených, plastových rúrok alebo špeciálnych flexibilných sanitárnych potrubia. Nepoužívajte použité flexibilné trubky. Pri montáži nadmernou silou nesmie dôjsť k poškodeniu potrubia EOV, bio-sklokeramického povrchu.

Po pripojení otvorte prívodný ventil studenej vody EOV a zmiešavač horúcej vody. Po úplnom naplnení EOV bude z kohútika kohútik neustále vytekať voda. Uzavrite kohútik horúcej vody na batériu.

Pri pripájaní EOV na miesta, ktoré nie sú vybavené vodovodom, je povolené privádzať vodu do EOV z pomocnej nádrže pomocou čerpacej stanice alebo z nádrže umiestnenej vo výške najmenej 5 metrov od vrcholu EOV.

**Poznámka:** Pre jednoduchú údržbu počas prevádzky EOV sa odporúča inštalovať vypúšťací ventil (4) (nie je v rozsahu dodávky EOV) podľa výkresu. Ak tlak vody v hlavnom potrubí prekročí 0,8 MPa, je na vstupe pred poistným ventilom nutné nainštalovať príslušný redukčný ventil (nie je v rozsahu dodávky EOV).

## PRIPOJENIE K PRÍVODU ELEKTRICKEJ ENERGIE



**Pred zapnutím napájania sa uistite, že EOV je naplnený vodou!**

Pred pripojením ohrievača vody k napájaniu sa uistite, že jeho nastavenie zodpovedá špecifikáciám ohrievača.

Ohrievač vody musí byť uzemnený, aby bol zabezpečený jeho bezpečnú prevádzku.

Sieťová zásuvka musí mať uzemňovací kontakt s uzemňovacím drôtom a musí byť na mieste chránenom pred vlhkosťou alebo musia spĺňať požiadavky najmenej IPX4.

## PREVÁDZKA A OBSLUHA

### OBSLUHA

V priebehu prevádzky EOV môže používateľ nastaviť teplotu úžitkovej vody pomocou gombíka pre nastavenie teploty umiestneného na ochrannom kryte.

Pokiaľ teplota vody presiahne hodnotu teplotného spínača + 95 ° C, dôjde k vypnutiu EOV. Ak chcete zariadenie znova uviesť do prevádzky, stlačte, kým nezapadne uvoľňovacie kolík pod ochranným krytom EOV.

Kontrolka ukazuje režim EOV zapnutý a o ff v priebehu prevádzky.

### PREVÁDZKA

Údržba a včasná výmena horčíkovej anódy sú povinnými podmienkami pre dlhodobú prevádzku EOV. Nedodržanie týchto požiadaviek je dôvodom pre ukončenie záručného servisu. Údržba a výmena horčíkovej anódy nie sú súčasťou záruky výrobcu.

Pri vykonávaní údržby sa kontroluje stav horčíkovej anódy a TEN. Súčasne sa odstráni zvyšky, ktoré sa môžu hromadiť v spodnej časti EOV.

Horčíková anóda musí byť vymenená najmenej raz za 2 roky. Ak voda obsahuje vysoké hladiny chemických kontaminantov, musí sa horčíková anóda častejšie vymieňať. Veľká miera vodného kameňa na TEN môže mať za následok jeho nefunkčnosť, ktorá nie je záručným prípadom a jeho výmena nie je zahrnutá do záruky výrobcu a predávajúceho. Z TEN, môže byť odstránený vodný Kemény pomocou prostriedkov na odstraňovanie alebo mechanicky. Pri odstraňovaní zvyškov z EOV nepoužívajte nadmernú silu a nepoužívajte abrazívne čistiace prostriedky, aby nedošlo k poškodeniu ochranného povlaku vnútornej nádrže.

Dôležitosť prvej údržby spočíva v tom, že podľa intenzity miery vodného kameňa možno rozhodnúť o podmienkach potreby horčíkovej anódy a ďalšie služby údržby a následne možno predĺžiť životnosť. V prípade nedodržania vyššie uvedených požiadaviek sa životnosť EOV znižuje, zvyšuje pravdepodobnosť poruchy EOV a vyprší platnosť záruky.

Ak chcete vykonať údržbu a vymeniť horčíkovú anódu, postupujte nasledovne:

- Nastavte napájanie EOV na off
- Ochladte horúcu vodu alebo ju vypustite cez batériu.
- Zastavte prívod studenej vody do EOV
- Na prívodnú rúrku alebo vypúšťací ventil prívodu studenej vody nasadte gumovú hadicu a druhý koniec nasmerujte do odtoku.
- Odskrutkujte poistný ventil alebo otvorte vypúšťací ventil.
- Otvorte kohútik s horúcou vodou na batériu a vypustite vodu z EOV.
- Odstráňte ochranný kryt, odpojte drôty, odskrutkujte a vyberte prírubu z EOV.
- Vymeňte horčíkovú anódu a v prípade potreby vyčistíte TEN od kameňa a odstráňte zvyšky.
- Zkompletujte EOV naplňte vodou a zapnite napájanie na on

Pri vykonávaní údržby EOV autorizovaným servisom musí byť na záručnom liste vyznačené pečiatkou. Pri výmene horčíkovej anódy spotrebiteľom musí byť k tejto príručke priložený doklad o nákupe horčíkovej anódy.

### MOŽNÉ PORUCHY A ICH ODSTRÁNENIE

Porúch	Možná príčina	Odstránenie vady
Tlak horúcej vody z EOV sa znížil. Tlak studenej vody zostáva rovnaký.	Upchatý vstupný poistný ventil	Vyberte ventil a vyčistite ho vo vode
Doba ohrevu sa predĺžila	TEN je pokrytá vrstvou vodného kameňa	Vyberte prírubu a vyčistite TEN
	Prívodné napätie sa znížilo	Obráťte sa na servisného partnera
Časté vypnutie tepelnej poistky	Nastavená teplota je blízko limitnej	Otočením ovládača termostatu znížite teplotu (-)
	Trubica termostatu je pokrytá vodným kameňom	Odstráňte prírubu a jemne vyčistíte potrubí od kalu

<p>Zapnutý EOV nezahrieva vodu. Žiadne podsvietenie kontroliek</p>	<p>Tepelný spínač bol vypnutý alebo nezapnutý.</p>	<p>Odpojte EOV zo siete, odstráňte ochranný kryt EOV, stlačte bezpečnostné tlačidlo, kým nebudete počuť cvaknutie, nasadzte kryt a zapnite napájanie</p>
--	--	--

Tieto závady nie sú závadami EOV a musí byť na vlastné náklady odstránené spotrebiteľom alebo špecializovanú organizácií.

## LIKVIDÁCIA

Pri dodržaní pravidiel inštalácie, prevádzky a údržby EOV a pri kvalite vody podľa súčasného štandardu stanovuje výrobca životnosť EOV na 7 rokov.

Pri likvidácii EOV dodržiavajte miestne ekologické zákony a smernice. Výrobca si vyhradzuje právo na zmeny konštrukcie a technických údajov vykurovacieho telesa bez predchádzajúceho upozornenia.

## ZÁRUKA VÝROBCU

Výrobca stanoví 2 roky ako záručná doba na ohrievač vody a záručná doba na diely a súčasti je nasledovné:

- pre nádrž obsahujúce vodu (vnútorná nádrž) - 5 rokov;
- pre ostatné komponenty (vykurovacie teleso, termostat, smerové svetlá, tesnenia, ukazovateľ teploty, pretlakový ventil) - 2 roky.

Záručná doba sa počíta od dátumu predaja EWH. Pokiaľ nie je k dispozícii žiadne alebo opravené dátum predaja a pečiatku obchodu, záručná doba sa počíta od dátumu výroby EOV. Reklamácia v záručnej dobe sú prijímané len po predložení záručného listu sa značkami predávajúceho a identifikačným štítkom na kryte EOV. Sériové číslo EOV sa skladá z trinástich číslíc. Tretia a štvrtá číslica výrobného čísla sú rok výroby, piata a šiesta číslice - mesiac vydanie, siedmy a ôsmy číselný údaj - deň vydania EOV. Reklamácia v záručnej dobe sú prijímané len po predložení záručného listu sa značkami predávajúceho a identifikačným štítkom na kryte EOV.

Záruka sa vzťahuje iba na EOV. Porucha poistného ventilu alebo napájacej šnúry nie je podmienkou výmeny EOV. Zodpovednosť za dodržiavanie zásad inštalácia a pripojenie nesie kupujúci (v prípade pripojenia vlastnom) alebo inštalačný technik vykonávajúci pripojenia.

Opakovaná údržba a včasná výmena horčíkovej anódy sú povinné podmienky pre dlhodobú prevádzku EOV a prežitie záručných povinností výrobcu.

Prvá výmena horčíkovej anódy nesmie byť neskôr ako 25 mesiacov od dátumu inštalácie EOV (v prípade, že v záručnom certifikátu nie je žiadna známka inštalácia s pečiatkou inštalačné spoločnosti, je doba počítaná od dátumu výroby). Ďalšie horčíková anóda sa vymení najmenej raz ročne. Výmena anódy musí byť v záručnom liste opatrené pečiatkou servisné spoločnosti.

Pri inštalácii a prevádzke EOV je spotrebiteľ povinný dodržiavať požiadavky zaisťujúce bezporuchovú prevádzku spotrebiča počas záručnej doby:

- implementovať bezpečnostné opatrenia a pravidlá inštalácia, pripojenie, prevádzky a údržby obsiahnuté v tejto príručke.
- Zabráňte mechanickému poškodeniu z nedbanlivosti skladovania, prepravy a inštalácie.
- Zabráňte zamrznutiu vody v EOV.
- Používa sa pre ohrev vo vode EOV bez mechanických a chemických prímiesí (pozri článok 5).

–  
Prevádzkujte EOV s riadne fungujúcim poistným ventilom dodávaným s EOV (pozri článok 5).

Výrobca nezodpovedá za vady spôsobené porušením zásad inštalácie, prevádzky a údržby EOV, ktoré sú tu stanovené, vrátane prípadov, keď k týmto chybám došlo v dôsledku neplatných parametrov siete (elektrina a voda), kde je EOV prevádzkovaná, a kvôli zásahu tretej strany. Záruka výrobcu sa nevzťahuje na nároky na vzhľad EOV.

Opravy, výmena súčiastok a komponentov v záručnej dobe všeobecne nepredĺži záručnú dobu pre EOV. Záručná doba na vymenené alebo opravené diely je jeden mesiac.

## INFORMÁCIE O VÝROBCOVIA

### **Výrobca:**

THERMEX heating Technology (Jiangmen) CO., Ltd

No. 51, Jianshedonglu, Taoyuan town, Heshan City, Guangdong Province, PRC



**Гарантийный талон / Warranty card / Tagliando di garanzia**  
Tarjeta de garantía / Garantijas talons / Garantinis talonas / Karta gwarancyjna  
Garantiitalong / Cartão de garantia / Záruční list / Bon de garantie

**Отметка о продаже / Note of sale / Nota di vendita / Diligencia de venta**  
Atzīme par pārdošanu / Žyma apie pardavimą / Adnotacja o sprzedaży  
Märke müügi kohta / Nota de venda / Záznam o prodeji / Marque de vente

---

**Тип устройства / Device type / Tipo di dispositivo /**  
Tipo de dispositivo / Ierīces tips / Įrenginio tipas / Typ  
urządzenia / Seadme tüüp / O tipo de dispositivo / Typ  
zařízení / Type d'appareil

---

**Модель / Model / Modello / Modelo / Modelis /**  
Modelis / Model / Mudel / Modèle

---

**Серийный № / Serial no / No. di serie / No. de serie /**  
Sērijas Nr. / Serijinis Nr. / Nr seryjny / Seerianumber /  
Sériové číslo / Numéro de série

---

**Дата продажи / Date of sale / Data di vendita / Fecha**  
de venta / Pārdošanas datums / Pardavimo data / Data  
sprzedaży / Müügi kuupäev / Datum prodeje / Date de  
vente

---

**Фирма-продавец / Dealer / Ditta venditrice /**  
Empresa vendedora / Firma-pārdevējs / Firma  
pardavēja / Firma sprzedawca / Müüja firma / Firma-  
prodejce / Vendeur

---

**Название компании / Company name / Il nome della**  
società / Nombre de la empresa / Uzņēmuma  
nosaukums / Įmonės pavadinimas / Nazwa firmy /  
Ettevõtte nimi / Nome da empresa / Název společnosti  
/ Nom de la société

---

**Адрес компании / Company address / Indirizzo**  
società / La dirección de la empresa / Uzņēmuma  
adrese / Bendrovės adresas / Adres firmy / Firma  
address / Endereço da empresa / Adresa společnosti /  
Adresse de la société

---

**Tel.:**

---

**Сервисный центр, указанный фирмой-**  
**продавцом / Service center indicated by dealer /**  
Servizio di assistenza raccomandato dalla ditta  
venditrice / Servicio de asistencia técnica autorizado  
por la empresa vendedora / Firmas – pārdevēja  
norādītais servisa centrs / Firmos pardavėjos  
nurodytas serviso centras / Centrum serwisowe,  
podane przez firmę sprzedawcę / Müüjafirma poolt  
märgitud teeninduskeskus / Servisní středisko  
uvedené firmou-prodejcem / Centre de service désigné  
par le vendeur



**Печать фирмы продавца**  
Stamp of dealer  
Timbro della ditta venditrice  
Sello de la empresa vendedora  
Firmas – pārdevēja zīmogs  
Firmos pardavėjos antspaudas  
Pieczęć firmy sprzedawcy  
Müüjafirma pitsat  
Carimbo do revendedor  
Razítko firmy-prodejce  
Cachet du vendeur

**Dear Customer!** Congratulations On Your Purchase Of An Electric Water Heater Thermex / **Уважаемый покупатель!** поздравляем вас с приобретением Электроводонагревателя Thermex! / **Gentile Cliente!** Ci Congratuliamo Con Lei Per L'acquisto Dello Scaldacqua Elettrico Thermex! / **¡estimado Comprador!** ¡le Felicítamos Con La Adquisición Del Calentador De Agua Eléctrico Thermex! / **Gerbiamas Pirkėjau!** Sveikiname Jus Įsigijus Elektrinį Vandens Šildytuvą Thermex! / **Cienijamais Klientis!** Paldies, Ka legādājāties Ūdens Sildītāju Thermex! / **Lugupeetud Ostja!** Õnnitleme Teid Thermex Elektrisoojavee-boileri Ostmise Puhul! / **Vážený zákazník!** Gratulujeme vám k zakoupení elektrického ohřivače vody Thermex! / **Cher client!** Félicitations pour votre achat d'un chauffe-eau Thermex!

## Warranty period

EN

The manufacturer sets 2 years as the period of warranty for water heater, and warranty period for parts and components is as follows: for water containing tank (for model HIT PRO) – **2 years**.

Regular periodic maintenance and replacement of the magnesium anode in time are the requirements for the long-term operation of the EWH and mandatory of the manufacturer's warranty obligations. Failure to comply with these requirements is the reason for withdrawing the EWH from warranty service.

The first replacement of the magnesium anode must be made no later than the 25th month from the date of installation of the EWH (if there is no mark of installation with the stamp of the service company in the warranty card, the period is started from the date of manufacture of the EWH).

In the next periods, the magnesium anode must be replaced at least once a year. Replacement of the anode must be accompanied by a signature and stamp of the service company in the product's warranty card.

## Terms of warranty

The warranty period is calculated from the date of EWH sale. If there is no or corrected date of sale and shop stamp, the warranty period is calculated from the date of EWH manufacture. Claims within the warranty period are accepted only on presentation of the warranty card with marks of the seller, and the identification plate on the casing of the EWH.

Malfunction of the safety valve or power cord is not an EWH malfunction and shall not entail EWH replacement. Responsibility for compliance with principles of installation and connection shall be borne by the installer carrying out connection.

When installing and operating EWH, the consumer is obliged to comply with requirements ensuring trouble-free operation of the appliance during the warranty period:

- Implement security measures and rules of installation, connection, operation and maintenance contained in this manual.
- Avoid mechanical damage from negligent storage, transportation and installation.
- Avoid water freezing in EWH.
- Use for heating in EWH water without mechanical and chemical admixtures.
- Operate the EWH with properly operating relief valve supplied with EWH.

## Conditions for withdrawal from the guarantee

The manufacturer shall not be liable for defects due to violations of principles of installation, operation and maintenance of EWH set forth herein, including in cases where these defects have arisen due to invalid parameters of mains (electricity and water), where EWH is operated, and due to the intervention of a third party. Manufacturer's warranty does not cover claims for appearance of EWH.

Repairs, replacement of parts and components within the warranty period do not extend the warranty period for EWH in general. The warranty period for replaced or repaired parts is one month.

The product is completed; I have no claims for the appearance of the product. Operation manual with the necessary marks is received. I have read, understood and accepted operation rules and warranty terms.

RU

## Сроки гарантии

Производитель устанавливает срок гарантии на водонагреватель 2 года, при этом сроки гарантии на составные и комплектующие изделия следующие:

на водосодержащую емкость (модели серии HIT PRO) – **2 года**.

Периодическое проведение технического обслуживания и своевременная замена магниевого анода является обязательным условием для долговременной работы ЭВН и сохранения гарантийных обязательств завода-изготовителя.

Первая замена магниевого анода должна быть произведена не позднее 25-го месяца с даты установки ЭВН (при отсутствии отметки об установке с печатью монтажной организации в гарантийном талоне, срок исчисляется с даты производства аппарата). В дальнейшем магниевый анод необходимо заменять не реже одного раза в год. Замена анода должна сопровождаться отметкой и печатью сервисной организации в гарантийном талоне изделия.

## Условия сохранения гарантии

Срок гарантии исчисляется от даты продажи ЭВН. При отсутствии или исправлении даты продажи и штампа магазина срок гарантии исчисляется от даты выпуска ЭВН. Претензии в период срока гарантии принимаются при наличии гарантийного талона, с отметками фирмы-продавца, и идентификационной таблички на корпусе ЭВН.

Неисправность предохранительного клапана или шнура питания не является неисправностью собственно ЭВН и не влечет за собой замену ЭВН. Ответственность за соблюдение правил установки и подключения лежит на монтажной организации, производившей подключение.

При установке и эксплуатации ЭВН потребитель обязан соблюдать требования, обеспечивающие безотказную работу прибора в течение срока гарантии:

- выполнять меры безопасности и правила установки, подключения, эксплуатации и обслуживания, изложенные в руководстве по эксплуатации ЭВН;
- исключить механические повреждения от небрежного хранения, транспортировки и монтажа;
- исключить замерзание воды в ЭВН;
- использовать для нагрева в ЭВН воду без механических и химических примесей;
- эксплуатировать ЭВН с исправно работающим предохранительным клапаном из комплекта поставки ЭВН.

## Условия снятия с гарантии

Изготовитель не несет ответственность за недостатки, возникшие вследствие нарушения эксплуатации и технического обслуживания ЭВН, изложенных в руководстве по эксплуатации ЭВН, в т.ч. в случаях, когда эти недостатки возникли из-за недопустимых параметров сетей (электрической и водоснабжения), в которых эксплуатируется ЭВН, и вследствие вмешательства третьих лиц. На претензии по внешнему виду ЭВН гарантия производителя не распространяется.

Ремонт, замена составных частей и комплектующих в пределах срока гарантии не продлевают срок гарантии на ЭВН в целом, при этом срок гарантии на замененные или отремонтированные комплектующие заканчивается в момент истечения срока гарантии на ЭВН.

Изделие укомплектовано, к внешнему виду изделия претензий не имею. Руководство по эксплуатации с необходимыми отметками получил, с правилами эксплуатации и условиями гарантии ознакомлен и согласен.

## Periodo di garanzia

IT

Il produttore fissa il periodo di garanzia dello scaldabagno 2 anni, insieme a quest'oil periodo di garanzia sui pezzi di ricambio sono seguenti:

serbatoio acqua (modelli serie HIT PRO) – 2 anni.

Manutenzione tecnica periodica e sostituzione tempestiva di anodo di magnesio è la condizione principale di lavoro lungo dello scaldabagno e conservazione della garanzia della fabbrica-produttrice.

Non esecuzione di questi condizioni è la base per togliere il servizio di garanzia.

La prima sostituzione di anodo di magnesio deve essere fatta non oltre il 25esimo mese dalla data di installazione dello scaldabagno (nel caso di mancanza della data di installazione con il timbro della azienda di installazione nel biglietto di garanzia si prende la data di produzione del prodotto).

Nel futuro il anodo di magnesio bisogna sostituire non raramente di una volta all'anno. La sostituzione deve essere confermata con la data e il timbro della azienda di installazione nel biglietto di garanzia del prodotto.

## Condizioni di validità della garanzia

Il periodo di garanzia si calcola dalla data di vendita dello scaldacqua. In assenza o visto l'alterazione della data di acquisto e del timbro del negozio il periodo di garanzia si calcola dalla data di produzione dello scaldacqua. Durante il periodo di garanzia i reclami si accettano all'esibizione del tagliando di garanzia contrassegnato dal venditore e della targhetta d'identità sul corpo dello scaldacqua.

Il malfunzionamento della valvola di sicurezza oppure del cavo d'alimentazione elettrica non costituisce il difetto attribuito allo scaldacqua e non risulta in ripristino dello scaldacqua stesso. La responsabilità dell'osservanza delle indicazioni per installazione e collegamento appartiene alla ditta installatrice che abbia eseguito il collegamento.

- All'installazione e durante l'uso dello scaldacqua l'utente deve seguire le indicazioni che assicurano funzionamento regolare dell'apparecchio durante il periodo di garanzia;
- Seguire le misure di sicurezza ed indicazioni per installazione, collegamento, uso e manutenzione fornite con il manuale d'uso dello scaldacqua;
- Escludere danni meccanici risultanti dallo stoccaggio, trasporto e montaggio inadeguati;
- Escludere il congelamento dell'acqua nello scaldacqua;
- Utilizzare per lo riscaldamento nello scaldacqua dell'acqua libera dall'impurezze meccaniche e chimiche;
- Utilizzare lo scaldacqua con la valvola di sicurezza dello KIT di fornitura correttamente funzionante.

## Clausole di esclusione

Il produttore non risponde per i difetti provocati dall'uso e dalla manutenzione tecnica dello scaldacqua non conformi alle istruzioni riportate nel manuale d'uso dello scaldacqua incluso i casi dei guasti conseguenti alle caratteristiche non idonee delle rete (elettrica ed idraulica) con cui si effettua l'uso dello scaldacqua ed anche conseguenti all'intervento di terzi. La garanzia di produttore non si applica in caso dei reclami per l'aspetto esteriore dello scaldacqua.

Lavori di riparazione, ricambio delle parti componenti e prodotti di dotazione durante il periodo di garanzia non prolungano il periodo di garanzia dello scaldacqua, il periodo di garanzia delle parti cambiate o riparate termina al momento della scadenza della garanzia dello scaldacqua.

L'apparecchio è dotato del KIT di fornitura completo, non ho reclami per l'aspetto esteriore dell'apparecchio. Ho ricevuto il manuale d'uso con contrassegni necessari, sono stato informato in merito alle indicazioni per manutenzione ed alle condizioni di garanzia e le accetto.

## Términos de la garantía:

ES

El fabricante da 2 años de garantía para el termo eléctrico, y el período de garantía para repuestos y componentes es el siguiente:

Para el depósito interior que contiene el agua (modelos HIT PRO) – 2 años

El mantenimiento regular y periódico del ánodo de magnesio a tiempo, es un requerimiento para un funcionamiento correcto a largo plazo del termo eléctrico y es obligatorio para mantener la garantía del fabricante. El no cumplimiento de ese requerimiento es motivo para retirar la garantía del termo eléctrico.

La primera sustitución del ánodo de magnesio debe hacerse no más tarde del mes 25 después de la fecha de instalación del aparato (si no hay registro de instalación con el sello del servicio técnico autorizado en la tarjeta de garantía, el período comienza con la fecha de fabricación del aparato.)

En los siguientes períodos, el ánodo de magnesio debe sustituirse al menos una vez al año. La sustitución del ánodo debe estar acompañada con firma y fecha del servicio técnico en la tarjeta de garantía.

## Condiciones de vigencia de la garantía

El plazo de garantía se calculará a partir de la fecha de la venta del calentador de agua eléctrico. En caso de ausencia o corrección de la fecha de la venta o de la factura de la tienda, el plazo de garantía se calculará a partir de la fecha de la fabricación del calentador de agua eléctrico. Las reclamaciones durante el período de garantía se aceptarán a condición de presentar la presente tarjeta de garantía con notas de la empresa vendedora y la tabla de identificación en la caja del calentador de agua eléctrico.

Un deterioro de la válvula de seguridad o cable de alimentación no representará un fallo de CAE no implicando cambio de CAE. La responsabilidad por cumplimiento con las reglas de instalación y conexión recaerá sobre la empresa que efectuó la conexión.

Al instalar y utilizar el calentador de agua eléctrico, el consumidor estará obligado a cumplir con los requerimientos que garantizan funcionamiento sin fallos del calentador durante todo el período de garantía:

- cumplir con las medidas de seguridad y las reglas de instalación, conexión, explotación y mantenimiento expuestos en el manual de instrucciones de CAE;
- evitar daños mecánicos causados por almacenamiento, transporte o montaje negligente;
- evitar congelación de agua en CAE;
- utilizar agua sin aditivos mecánicos o químicos para calentamiento en el calentador de agua eléctrico;
- Utilizar el calentador de agua eléctrico con una válvula de seguridad que funciona sin fallos del equipo de entrega del calentador de agua eléctrico.

## Condiciones de cancelación de garantía

El fabricante no será responsable por los defectos causados por incumplimiento con las reglas de explotación y mantenimiento técnico del CAE expuestas en el manual de instrucciones de CAE, incluyendo los casos cuando los defectos han surgido a causa de parámetros inadmisibles de los sistemas (de electricidad y de abastecimiento del agua) en las cuales se explota CAE o a causa de intervención de terceros. La garantía de fabricante no se extenderá a reclamaciones relacionadas con la vista exterior de CAE.

La reparación, recambio de componentes o accesorios durante el plazo de garantía no prolongarán el plazo de garantía de CAE entero, en este caso el plazo de garantía de los elementos cambiados o reparados expirará en el momento de expiración del plazo de garantía de CAE.

El producto está completado, no tengo reclamaciones a la vista exterior del artículo. He recibido el manual de instrucciones con las notas necesarias, conozco y estoy de acuerdo con las reglas de explotación y las condiciones de garantía.

## Garantijos terminai

LT

Vandens šildytuvui gamintojas teikia 2 metų garantiją, o sudedamosioms dalims ir komplektuojamiesiems gaminiams:

vandens talpai (HIT PRO serijų modeliams) – **2 metų** garantiją.

Periodiškai atlikti techninę priežiūrą ir laiku keisti magnio anodą yra būtina sąlyga norint užtikrinti ilgalaikį elektrinio vandens šildytuvo veikimą ir gamyklos-gamintojos garantinių įsipareigojimų vykdymą.

Pirmą kartą magnio anodas turi būti keičiamas ne vėliau kaip per 25-ą mėnesį, skaičiuojamą sumontavus elektrinio vandens šildytuvą (garantinėje kortelėje nesant montavimo patvirtinančios žymės su montavimo atlikusios organizacijos antspaudu, laikotarpis turi būti skaičiuojamas nuo aparato pagaminimo dienos). Ateityje magnio anodas turi būti keičiamas bent kartą per metus. Keičiant anodą, į gaminio garantinę kortelę turi būti įrašoma keitimą patvirtinanti žymė ir dedamas servisinės organizacijos antspaudas.

## Garantijos išlaikymo sąlygos

Garantijos terminas pradedamas skaičiuoti nuo EVŠ (elektrinio vandens šildytuvo) pardavimo datos. Jeigu pirkimo data nenurodyta arba ištaisyta parduotuvės štampe, garantijos terminas pradedamas skaičiuoti nuo EVŠ gamybos datos. Pretenzijos garantijos termine priimamos tik esant garantiniam talonui, su padavėjo įmonės žymėjimais, ir identifikavimo lentelei ant EVŠ korpuso.

Garantija suteikiama tik EVŠ. Už montavimo ir prijungimo taisyklių laikymąsi atsako pirkėjas (jeigu jis savarankiškai atliko prijungimą), arba montavimo organizacija, kuri atliko prisijungimą.

Vartotojas montuojant ir eksploatuojant EVŠ turi laikytis reikalavimų, kurie užtikrins patikimą prietaiso veikimą garantiniu laikotarpiu:

- Laikytis saugos priemonių ir montavimo, prijungimo, eksploatavimo ir aptarnavimo taisyklių, kurie aprašyti šiame vadove;
- Švengti galimus mechaninius sužalojimus saugojimo, transportavimo ir montavimo metu;
- Vengti vandens EVŠ užšalimo;
- Naudoti šildymui EVŠ vandenį be mechaninių ir cheminių priemaišų;
- Eksploatuoti EVŠ su tinkamai dirbančiu apsauginiu vožtuvu iš tiekiamo EVŠ komplekto.

## Garantijos netaikymo sąlygos

Gamintojas neatsako už trūkumus, kurie kilo dėl šiame vadove išdėstytų montavimo, prijungimo, eksploatavimo ir aptarnavimo taisyklių pažeidimo, t.t. kai trūkumai atsirado dėl netinkamų tinklų parametrų (elektrinių ir vandens tiekimo), kur eksploatuojamas EVŠ, taip pat dėl trečiosios šalies įsikišimo. Pretenzijoms dėl išorinio EVŠ vaizdo gamintojo garantija netaikoma.

Remontas, sudedamųjų dalių keitimas garantijos laikotarpiu metu nedidina bendrą EVŠ garantijos laiką. Pakeistoms arba ištaisytoms dalims taikoma vieno mėnesio garantija.

Gaminys supakuotas, dėl išvaizdos jokių pretenzijų neturiu. Naudotojo vadovą su reikalingomis žymėmis gavau, su eksploatacijos taisyklėmis ir garantijos sąlygomis susipažinau ir sutinku.

## Garantijos terminai

LV

Ražotājs nosaka ūdens sildītājam garantijas termiņu – **2 gadi**, pie tam garantijas termiņi izstrādājuma sastāvdaļām un komplektējošajām daļām ir šādi:

ūdeni saturošajai tvertnei (HIT PRO sērijas modeļi) – **2 gadi**.

Periodiska tehniskā apkope un savlaicīga magnija anoda nomainīšana ir obligāts nosacījums ilglaicīgam EUS darbam un ražotājrūpnīcas garantijas saistību saglabāšanai.

Pirmā magnija anoda nomainīšana ir jāveic ne vēlāk kā 25. mēnesī, skaitot no EUS uzstādīšanas datuma (ja garantijas talonā nav atzīmes par uzstādīšanu ar montāžas organizācijas zīmogu, termiņš tiek skaitīts no aparāta ražošanas datuma). Turpmāk magnija anodu nepieciešams nomainīt ne retāk kā vienu reizi gadā. Anoda nomainīšana ir jāfiksē ar servisa organizācijas atzīmi un zīmogu izstrādājuma garantijas talonā.

## Garantijas derīguma noteikumi

Garantijas termiņš tiek sākts skaitīt no EUS pārdošanas datuma. Ja nav norādīts pārdošanas datums un nav veikala zīmoga, vai arī tie ir laboti, tad garantijas termiņš tiek noteikts no EUS ražošanas brīža. Visas pretenzijas tiek pieņemtas, ja ir garantijas talons ar pārdevēja atzīmēm un ja ir identifikācijas uzlīme uz EUS korpusa.

Drošības varsta vai elektriskā kabeļa bojājums nav uzskatams par EUS bojājumu un nav iemesls EUS nomainīšanai. Montāžas organizācija, kas veica pieslēgšanu, nes par uzstādīšanu un pieslēgšanu pilnu atbildību. Uzstādot un lietojot EUS lietotājam ir jāievēro prasības, kas nodrošina stabilu darbību visa garantijas laika periodā:

- izpildīt uzstādīšanas, pieslēgšanas, lietošanas un apkalpošanas drošības pasākumus un noteikumus, kas ir noteikti šajā lietošanas instrukcijā.
- sargāt no mehāniskiem bojājumiem, kas radušies no nesaudzīgas glabāšanas, transportēšanas un montāžas
- nepieļaut ūdens sasalšanu EUS
- lietot EUS tikai tādu ūdeni, kam nav ne mehānisku ne ķīmisku piemaisījumu
- lietot EUS tikai ar komplektā iekļauto un pareizi strādājošu drošības vārstu.

## Garantijas zaudēšana

Ražotājs nenes atbildību par kaitējumiem, kas radušies EUS lietošanas un tehniskās apkalpošanas noteikto noteikumu neievērošanas dēļ, kas ir norādīti šajā lietošanas instrukcijā, tai skaitā arī gadījumos, kad šie trūkumi radušies no tikla nepieļaujamiem parametriem (elektriskie un ūdens apgāde), kuros tiek lietots EUS, un seko trešo personu iejaukšanās. Ražotāja garantija neattiecas uz pretenzijām par EUS ārējo izskatu.

Remonts, sastāvdaļu un komplektdaļu nomainīšana, kas tika veikta garantijas perioda laikā, neietekmē un nepagarina EUS kopējo garantijas laiku, pie tam nomainīto un atremontēto komplektējošo detaļu garantijas laiks izbeidzas EUS kopējo garantijas laika izbeigšanas brīdī.

Izstrādājums nokomplektēts, pret izstrādājuma ārējo izskatu nav nekādu pretenziju. Lietošanas instrukciju kopā ar nepieciešamām atzīmēm saņem, ar ekspluatācijas un garantijas noteikumiem iepazīnos, ar tiem piekritu.

EE

## Garantii tāhtaeg

Tootja määrab veesoojendi garantii tähtajaks 2 aastat, seejuures on koostisosade ja tarvikute garantii tähtajad järgmised:

Veemahuti (HIT PRO seeriate mudelid) – **2 aastat**

Periodiline hooldus ja õigeaegne magneesiumanoodi väljavahetamine on elektrilise veesoojendi pikaajalise töö ning tootja garantiikohustuste säilimise kohustuslikuks tingimuseks.

Esimene magneesiumanoodi väljavahetamine peab olema teostatud mitte hiljem kui 25 kuud alates elektrilise veesoojendi paigaldamise kuupäevast (juhul, kui garantiikupongis puudub märkus paigaldamise kohta paigaldamisettevõtte pitseriiga, siis tähtaeg arvestatakse aparadi tootmise kuupäevast). Edaspidi tuleb magneesiumanood välja vahetada vähemalt kord aastas. Anoodi väljavahetamisel tuleb toote garantiikaardile lisada teenindusorganisatsiooni märk ja pitser.

## Garantii säilimise tingimused

Garantiaega loetakse kuumaveeboileri müügiapäevast alates. Müügiapäeva puudumisel või muutmisel ning kaupluse templi puudumisel garantiaega loetakse kuumaveeboileri väljalaskekuupäevast. Pretensioonid võetakse garantiitaja jooksul vastu müügiettevõtte märgetegea garantiitalongi ning veeboileri kerel oleva identifikatsiooni-märgise olemasolul.

Kaitseklaapi või elektrijuhtme rike ei ole iseenesest veeboileri rike ning ei too endaga kaasa veeboileri vahetust. Paigalduse ja ühendamise reeglite järgimise vastutus lasub paigaldusorganisatsioonil.

Veeboileri paigaldamisel ja kasutamisel peab tarbija täitma nõudeid, mis tagavad seadme häiretevaba töö kogu garantiiperioodil:

- täitma käesolevas juhendis loetletud ohutusnõuded ja veeboileri paigaldamise, ühendamise, kasutamise ja hooldamise reeglid;
- vältida seadme mehaanilist vigastust, mida võib põhjustada hooletu säilitamine, transportimine ja paigaldus;
- vältida vee jäätumist boileris;

- kasutama soojendamiseks mehaaniliste ja keemiliste lisanditeta vett;
- kasutama veeboilerit boileri tamekomplekti kuuluva korrasoleva kaitseklapiga.

## Garantii mahavõtmise tingimused

Valmistaja ei vastuta vigade eest, mis tekivad kasutajapoolse käesolevas juhendis loetletud veeboileri paigaldamise, ühendamise, kasutamise ja hooldamise reeglite rikkumise tulemusena, sealhulgas juhtudel, kui sellised vead tekkisid seadme kasutamisel võrkude (vee- ja elektrivõrgu) mittelubatud parameetrite tõttu või kolmandate isikute sekkumise tagajärjel. Garantii ei laiene pretensioonidele veeboileri välimuse kohta.

Remont, varuosade ja komponentide vahetus garantiiaja jooksul ei pikenda veeboileri üldist garantiid kogu veeboilerile, seejuures vahetatud või remonditud komponentide garantiiaeg lõpeb koos veeboileri garantiiaja lõppemisega.

Seade on komplekteeritud, välisilmele pretensioone ei ole. Sain kätte kasutusjuhendi, millesse on tehtud vajalikud märked, kasutustingimused ja garantiitingimused on mulle teada, nõustun nendega.

## Prazo de garantia

PT

O prazo de garantia para o termoacumulador elétrico é de 2 anos. Os prazos de garantia para os componentes e peças sobressalentes do termoacumulador elétrico são os seguintes:

para o reservatório de água (séries HIT PRO) – **2 anos**

A manutenção regular e a substituição oportuna do ânodo de magnésio são necessárias para assegurar o funcionamento do termoacumulador elétrico durante um longo período e manter intacta a garantia do fabricante.

A primeira substituição do ânodo de magnésio faz-se no prazo de 25 meses a contar da data de instalação do termoacumulador elétrico (ou a contar da data de fabricação, se não houver uma notificação de instalação, com o carimbo da empresa que efetuou a montagem, no certificado de garantia). Em seguida, o ânodo de magnésio deve ser substituído, pelo menos, uma vez por ano. A substituição do ânodo deve ser confirmada pelo carimbo da empresa de serviço no certificado de garantia

## Condições para a manutenção da garantia

O prazo de garantia começa a ser contado a partir da data de venda do termoacumulador elétrico. Se não houver a data da venda (ou se esta data for corrigida) e o carimbo da loja, o prazo de garantia começará a ser contado a partir da data de fabricação do termoacumulador elétrico. Dentro do prazo de garantia, as reclamações serão recebidas apenas se houver o certificado de garantia com marcas do vendedor e a chapa do fabricante na caixa do termoacumulador elétrico.

Um defeito da válvula de segurança ou do cabo de alimentação não constitui um defeito do termoacumulador elétrico e não é motivo para substituí-lo. A responsabilidade pela conformidade com as regras de montagem e conexão será assumida pela empresa de montagem que realizou a conexão do termoacumulador elétrico.

Para garantir a operação sem falhas do dispositivo dentro do prazo de garantia, o consumidor deve observar as seguintes regras:

- cumprir as medidas de segurança e regras de montagem, conexão, operação e manutenção especificadas no manual de operação do termoacumulador elétrico;
- evitar danos mecânicos devido ao armazenamento, transporte ou montagem inadequado;
- não deixar que a água se congele dentro do termoacumulador elétrico;
- utilizar a água sem impurezas mecânicas ou químicas;
- usar somente os termoacumuladores elétricos com válvulas de segurança em bom estado, a válvula devendo fazer parte do pacote de fornecimento do termoacumulador elétrico.

## Anulação da garantia

O fabricante não se responsabiliza por quaisquer defeito resultante do não cumprimento das regras de operação e manutenção do termoacumulador elétrico especificadas no manual de operação, incluindo os defeitos resultantes dos parâmetros inaceitáveis das redes de abastecimento de eletricidade e água às quais o termoacumulador está conectado, e da ação de terceiros. A garantia do fabricante não se aplica às reclamações relacionadas com o aspeto exterior do termoacumulador elétrico.

A reparação e a substituição das unidades e componentes dentro do prazo de garantia não prolongam o prazo de garantia do termoacumulador elétrico considerado como um todo. Ao mesmo tempo, o prazo de garantia dos componentes substituídos ou reparados termina após a expiração do prazo de garantia do termoacumulador elétrico.

O termoacumulador tem todos os equipamentos necessários, não tenho reclamações relacionadas com o aspeto exterior do termoacumulador. Recebi o manual de operação com todas as marcas necessárias, estou familiarizado e concordo com as regras de operação e os termos da garantia.

## Záruční doba

CZ

Výrobce stanoví záruční dobu na ohřívač vody 2 roky, zatímco záruční doba na součásti a příslušenství jsou následující:

pro vodní nadrž (modely řady HIT PRO) – **2 roky**.

Pravidelná údržba a včasná výměna hořčíkové anody je předpokladem pro dlouhodobý provoz EOv a zachování záručních podmínek výrobce.

První výměna hořčíkové anody musí být provedena nejpozději do 25. měsíce od data instalace EOv (pokud neexistuje záznam pro instalaci s razítkem oprávněné instalační firmy na záručním listu, lhůta se počítá ode dne výroby zařízení). V budoucnu musí být hořčíková anoda vyměněna nejméně jednou ročně. Výměna anody musí být doprovázena záznamem a razítkem servisní organizace na záručním listu produktu.

## Záruční podmínky

Záruční doba se počítá od data prodeje EOv. V případě, že neexistuje nebo je opraven datum prodeje a razítko obchodu, se záruční doba počítá od data výroby přístroje EOv. Nároky na opravy během záruční doby jsou přijímány, pokud existují záruční list se záznamem firmy-prodejce a identifikační štítek na pouzdře EOv.

Porucha bezpečnostního ventilu nebo napájecí šňůry není poruchou samotného přístroje EOv a vede k výměně EOv. Odpovědnost za dodržování pravidel instalace a připojení leží na organizaci, která uskutečňovala instalaci.

Při instalaci a provozu EOv je spotřebitel povinen dodržovat požadavky zajišťující bezporuchový provoz přístroje během záruční doby:

- vykonávat bezpečnostní opatření a pravidla pro instalaci, připojení, provoz a údržbu stanovená v návodu k použití EOv;
- vyloučit mechanické poškození z neopatrného skladování, přepravy a instalace;
- eliminovat zamrzání vody v EOv;
- používat vodu bez mechanických a chemických nečistot pro ohřev v EOv;
- provozovat EOv s správně fungujícím bezpečnostním ventilem z dodávací sady EOv.

## Podmínky zrušení záruky

Výrobce neodpovídá za vady vzniklé v důsledku narušení provozu a údržby EOv, uvedené v provozní příručce EOv, včetně případů, kdy výše uvedené nedostatky vznikly v důsledku nepřijatelných parametrů sítě (elektřina a voda), v nichž se provozuje EOv, a v důsledku zásahu třetích osob. Záruka výrobce se nevztahuje na nároky týkající se vzhledu EOv.

Opravy, výměna součástí a dílů v záruční době obecně neprodlouží záruční dobu pro EOv, přičemž záruční doba pro vyměněné nebo opravené komponenty končí v okamžiku vypršení záruční doby pro EOv.

Výrobek je plně vybaven, nemám žádné stížnosti na vzhled výrobku. Obdržel jsem návod k použití s potřebnými záznamy, přečetl jsem a souhlasím s provozními pravidly a záručními podmínkami.

## Période de garantie

Le Fabricant fixe une période de garantie pour le chauffe-eau de 2 ans, tandis que les périodes de garantie des composants et accessoires sont les suivantes:

**2 ans** pour le récipient d'eau (modèles de séries HIT PRO)

L'entretien périodique, le remplacement rapide de l'anode en magnésium en temps opportun sont des conditions préalables au fonctionnement à long terme du CEE et au maintien des obligations de garantie du Fabricant.

Le premier remplacement de l'anode en magnésium doit être effectué au plus tard 25 mois à compter de la date d'installation du CEE (en l'absence d'une marque d'installation avec le sceau de l'entreprise de montage dans le bon de garantie la période est calculée à partir de la date de fabrication de l'appareil). Dans la suite l'anode en magnésium devra être remplacée au moins une fois par an. Le remplacement de l'anode doit être accompagné d'une marque et du sceau de l'entreprise de service sur le bon de garantie du produit.

## Conditions de garantie

La période de garantie est calculée à partir de la date de vente du CEE. En l'absence ou la correction de la date de vente et du cachet du magasin, la période de garantie est calculée à partir de la date de fabrication du CEE. Les réclamations pendant la période de garantie sont acceptées sous réserve de la présence du bon de garantie, avec les marques du vendeur, et d'une plaque d'identification sur le boîtier du chauffe-eau.

Un dysfonctionnement de la vanne de sécurité ou de la câble d'alimentation n'est pas un dysfonctionnement du CEE lui-même et n'entraîne pas le remplacement du CEE. La responsabilité du respect des règles d'installation et de connexion incombe à l'organisation de montage qui a effectué la connexion.

Lors de l'installation et de l'utilisation du CEE, le Client est tenu de respecter les exigences assurant le bon fonctionnement de l'appareil pendant la durée de la garantie:

- respecter les mesures de sécurité et les règles de montage, de connexion, d'utilisation et d'entretien énoncées dans le manuel d'utilisation du CEE;
- éviter les dommages mécaniques causés par le stockage, le transport et l'installation imprudents ;
- éviter le gel de l'eau dans le CEE;
- utiliser de l'eau sans impuretés mécaniques et chimiques pour le chauffage dans un CEE;
- faire fonctionner le CEE avec une vanne de sécurité en état de servir fournie avec le CEE.

## Conditions de résiliation de la garantie

Le Fabricant n'est pas responsable des défauts résultant d'une violation du fonctionnement et de l'entretien du CEE décrits dans le manuel d'utilisation du CEE, y compris dans les cas où ces défauts sont dus à des paramètres inacceptables des réseaux (électriques et d'eau) dans lesquels le CEE est utilisé et à la suite de l'intervention de tiers. Les réclamations concernant l'apparence du CEE ne sont pas couvertes par la garantie du Fabricant.

Les réparations, le remplacement de pièces et de composants dans la période de garantie ne prolongent pas la période de garantie du CEE dans son ensemble, et la période de garantie des composants remplacés ou réparés prend fin à l'expiration de la période de garantie du CEE.

Le produit est complet, je n'ai aucune réclamation à l'apparence du produit. J'ai reçu le manuel d'utilisation avec les marques nécessaires, j'ai lu et j'accepte les règles de fonctionnement et les conditions de garantie.





01. Date of acceptance / Дата приема / Data di ricezione / Fecha de aceptación / Priėmimo data / Saņemšanas datums / Vastuvōtu kuopāev / Datum pŕijeti / Date de rėception

02. Issue date / Дата выдачи / Data di consegna / Fecha de expedici3n / Išdavimo data / Izsniegšanas datums / Vāljaandmise kuopāev Datum vydāni / Date de dėlivrance

03. Defect / Дефект / Difetto / Defecto / Defektas / Defekts / Rike / Vada / Dėfaut

04. Executed work / Выполненная работа / Lavori eseguiti / Trabajo ejecutado / Atlikti darbai / Izpildītais darbs / Tehtud t33 / Prāce provedena / Travail effectuė

05. Specialist (name) / Мастер / Tecnico / Especialista / Meistras / Meistars / Spetsialist (nimi) / Opravāř / Expert

06. Filled in by service center / Заполняется сервисным центром / Riservato al centro di assistenza / Se rellenarā por el centro de servicio / Pildo aptarnavimo centras / Aizpilda serviss centrs / Tāidab teeninduskeskus / Vyplnėno servisnīm sŕřediskem / Rempli par le centre de service

07. Stamp of service center / Печать сервисного центра / Timbro del centro di assistenza / Sello del centro de servicio / Aptarnavimo centro antspaudas / Servisa cents zīmogs / Teeninduskeskuse pitser / Razītko servisnīho sŕřediska / Cachet du centre de service

Customer name / Имя покупателя / Nome del cliente / Nombre del comprador / Pirkējo vardas / Pircēja vārds, uzvārds / Ostja nimi / Jméno kupujícího / Nom du Client

Tel.

Customer signature / Подпись покупателя / Firma del cliente / Firma del comprador / Pirkējo parašas / Pircēja paraksts / Ostja allkiri / Podpis kupujícího / Signature du Client

01. Date of acceptance

02. Issue date

03. Defect

04. Executed work

05. Specialist (name)

06. Filled in by service center

07.  
Stamp of service  
center

01. Date of acceptance

02. Issue date

03. Defect

04. Executed work

05. Specialist (name)

06. Filled in by service center

07.  
Stamp of service  
center

01. Date of acceptance

02. Issue date

03. Defect

04. Executed work

05. Specialist (name)

06. Filled in by service center

07.  
Stamp of service  
center